



### ZASTOSOWANIE

Podciśnieniowy wyciąg stanowiskowy typu WS ma zastosowanie:

- do odciągania pyłów, gazów i cząstek stałych z maszyn do obróbki metali, drewna i tworzyw sztucznych, urządzeń piaskujących, szlifierek do betonu, itp.
- jako odkurzacz przemysłowy, urządzenie do zbierania granulatów.

### KONSTRUKCJA

1. Wentylator boczno-kanałowy wyposażony w specjalną parę tłumików stalowych. Tłumik wylotowy posiada dodatkowo zawór zwrotny zabezpieczający urządzenie przed przepływem powietrza w przeciwnym kierunku (przypadkowa zamiana faz w silniku elektrycznym) oraz przed dostaniem się do wentylatora zanieczyszczeń od strony wylotowej. W podciśnieniowych wyciągach stanowiskowych WS stosowane są wentylatory boczno-kanałowe typu SC.
2. Zestaw filtrów workowych (o wymiarach  $\varnothing 100 \times 600 \text{ mm}$ ). Tkanina filtracyjna pokryta jest warstwą teflonu i zapewnia odseparowanie cząstek powyżej 5 mikronów. Worki są naciągnięte na konstrukcję z siatki stalowej ocynkowanej. Wyciąg posiada funkcję samooczyszczania filtrów przy pomocy odwrotnego kierunku przepływu powietrza przez filtry.
3. Pojemnik na odpady zgrubne oraz na zanieczyszczenia opadające z tkaniny filtracyjnej po użyciu funkcji samooczyszczania filtrów. Pojemnik jest łatwo odłączony od całości konstrukcji poprzez zwolnienie trzech zaczepów.
4. Wózek transportowy wyposażony w uchwyt do przenoszenia urządzeń za pomocą dźwigu lub suwnicy oraz koła jezdne o średnicy 200 mm.
5. Tablica sterownicza z wyłącznikiem startu, zabezpieczeniem termicznym oraz gniazdem 16A wyposażonym standardowo w inwerter faz (co pozwala na przełączenie obrotów silnika w przypadku nieprawidłowo okablowanego gniazda zasilającego). Wersja WS40 wyposażona jest dodatkowo w przełącznik rozruchowy Y/ $\Delta$ .

Typ	typ wentylatora
WS20-11T	SC20A110T
WS30-30T	SC30C300T
WS40-55T	SC40C550T
WS40-75T	SC40C750T

### DANE TECHNICZNE

Typ	wydajność max	moc silnika	prędkość obrotowa	natężenie	napięcie	masa	nr artykułu
	[m <sup>3</sup> /h]	[kW]	[obr/min]	[A]	[V]	[kg]	
WS20-11T	190	1,1	2890	4,3	400	90	730010020
WS30-30T	320	3	2870	6,3	400	100	730010030
WS40-55T	650	5,5	2890	5,7	400	145	730010040
WS40-75T	650	7,5	2885	8,1	400	155	730010050

### WYMIARY [mm]

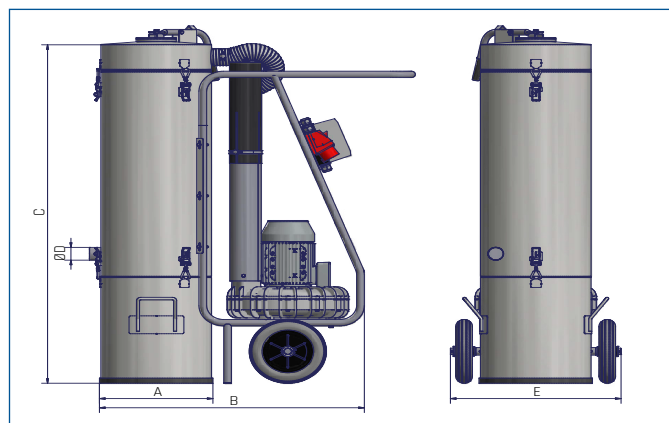

Typ	A	B	C	D	E
WS20	304	718	1050	38	514
WS30	367	857	1327	50	552
WS40	449	1128	1434	75	728

AKCESORIA MONTAŻOWE



1	2	3	4	5	6	7	8	9	9	
Wyciąg	średnica [mm]	redukcja	złącze	wWąż	rura	szczotka	ssawka szczelinowa	ssawka ścieta	przewód 3 PUR S	przewód 5 PUR S
WS30-30T	50	-	91020092	91020075	91020074	91020078	70015070	70015075	14580050	15280050
WS40-55T	50	70015010	91020092	91020075	91020074	91020078	70015070	70015075	14580050	15280050
	75	-	-	-	-	-	70015080	70015090	14580075	15280075
WS40-75T	50	70015010	91020092	91020075	91020074	91020078	70015070	70015075	14580050	15280050
	75	-	-	-	-	-	70015080	70015090	14580075	15280075

AKCESORIA

