



wirnik

Wentylator posiada unikalny wirnik mocowany na wirującej obudowie silnika. Łopaty wykonane zostały z poliamidu wzmocnianego włóknem szklanym (modele 300-560) lub aluminium (modele 630-1000) i posiadają specjalnie profilowaną, ząbkowaną tylną krawędź. Dzięki takiemu rozwiązaniu strumień powietrza odrywa się od łopatki w dokładnie ustalonych miejscach. W efekcie ograniczono powstawanie turbulencji na krawędziach łopatek, co znacznie poprawiło sprawność wentylatora i zredukowało hałas. Pogrubiona krawędź natarcia, oraz specjalnie profilowana końcówka łopatki pozwalają na optymalne wykorzystanie całej jej powierzchni.

napęd i sterowanie

Komutowane elektronicznie energooszczędne silniki (EC) z wirującą obudową, zasilane napięciem 1~230V lub 3x400V 50Hz. Stopień ochrony IP54. Silniki posiadają elektronikę sterującą, zintegrowane zabezpieczenie termiczne i są przystosowane do regulacji prędkości obrotowej (w zakresie zgodnym z wykresami doboru i DTR). Obroty wentylatora można kontrolować przy pomocy sygnału analogowego 0-10V, potencjometru lub sygnału PWM (wybrane modele).

maksymalna temperatura pracy

40 ÷ 60°C w zależności od modelu.

zastosowanie

Wyciąg czystego, niezapylonego powietrza, niezawierającego gazów agresywnych chemicznie, korozyjnych i wybuchowych - w obiektach przemysłowych, magazynowych, garażach. Dzięki cichej pracy możliwa jest m. in. wentylacja obiektów położonych w strefach o podwyższonym rygorze

komfortu akustycznego: w pobliżu szpitali, osiedli mieszkaniowych, sanatoriów, itp.

Akcesoria



GS
wyłącznik serwisowy
str. nr 548



GSP
żaluzja grawitacyjna
str. nr 354



MTP 10 / MTV-010
potencjometr
str. nr 529

konstrukcja

Wentylator osiowy o kompaktowej płaskiej konstrukcji charakteryzujący się wysoką sprawnością i bardzo cichą pracą. Obudowę stanowi okrągła (modele 300-350 R) lub kwadratowa (modele 400-1000) płyta montażowa z profilowanej blachy stalowej malowanej farbą epoksydową na kolor czarny RAL9005 (400-1000). Do płyty została przymocowana siatka z galwanizowanego drutu stalowego, na której zamocowano zespół silnika EC z zewnętrznym wirnikiem. Wentylator jest przystosowany do montażu w otworach przegród budowlanych i może być zamontowany wyłącznie od wewnątrz (po stronie pomieszczeń).

TECHNOLOGIA EC



Wentylatory SHARK EC wyposażone zostały w nowoczesne silniki komutowane elektronicznie EC. Ich zaletą jest łatwa i płynna regulacja prędkości obrotowej w pełnym zakresie, przy jednoczesnym zachowaniu wysokiej efektywności pracy.

KOMFORT ENERGETYCZNY



Wysoka sprawność oznacza niski pobór energii elektrycznej, a sposób zabudowy łopatek na wirującej obudowie silnika zapewnia jego efektywne chłodzenie. Ważnym elementem jest też możliwość regulacji prędkości obrotowej – redukcja prędkości o 20% powoduje zmniejszenie zapotrzebowania na moc nawet do 50%. Oszczędność energii oznacza redukcję kosztów eksploatacyjnych.

KOMFORT AKUSTYCZNY



Wirnik o wysokiej sprawności został zaprojektowany w taki sposób, by zapewnić jak największe wydajności przy najniższym możliwym poziomie hałasu. Wysokiej jakości silnik również nie powoduje zwiększenia poziomu dźwięku mimo zastosowanej regulacji prędkości obrotowej.

dane techniczne

Typ	\dot{V}_{max} [m ³ /h]	Δp_{max} [Pa]	P_n [W]	U_n [V]	I [A]	I_{max} [A]	RPM_{max} [1/min]	t [°C]	m [kg]	wykonanie*	nr katalogowy
SHARK 300/R/3000EC	3010	120	170	1~230	1,30	1,55	2370	50	2,4	R, T	17466900
SHARK 350/R/3700EC	3740	75	140	1~230	1,05	1,30	1660	40	2,9	R, T	17467700
SHARK 400/4700EC	4750	210	420	1~230	1,55	2,20	1800	60	10,0	S, T	16560700
SHARK 450/6100EC	6150	140	390	1~230	1,40	1,95	1470	60	11,0	S, T	16709700
SHARK 500/9000EC	9000	210	840	1~230	3,20	4,40	1440	60	19,0	S, T	15438100
SHARK 500/9800TEC	9850	240	1000	3~400	1,35	1,70	1550	60	19,0	S, T	15437700
SHARK 560/11800TEC	11800	250	1250	3~400	1,65	2,10	1450	60	21,0	S, T	16203500
SHARK 630/22000TEC	22000	370	3700	3~400	4,70	5,90	1600	55	45,0	S, A	15498800
SHARK 710/24000TEC	24500	350	3500	3~400	4,30	5,40	1400	60	46,0	S, A	15492600
SHARK 800/28000TEC	28000	300	3100	3~400	3,80	4,80	1100	55	54,0	S, A	15481500
SHARK 910/32500TEC	32500	300	3200	3~400	3,90	5,00	1100	50	56,0	S, A	15485100
SHARK 1000/35000TEC	35000	190	2500	3~400	3,20	4,00	850	55	61,0	S, A	15488700

* wykonanie standardowe: R – okrągła płyta montażowa, S – kwadratowa płyta montażowa, T – wirnik kompozytowy, A – wirnik aluminiowy

wymiary

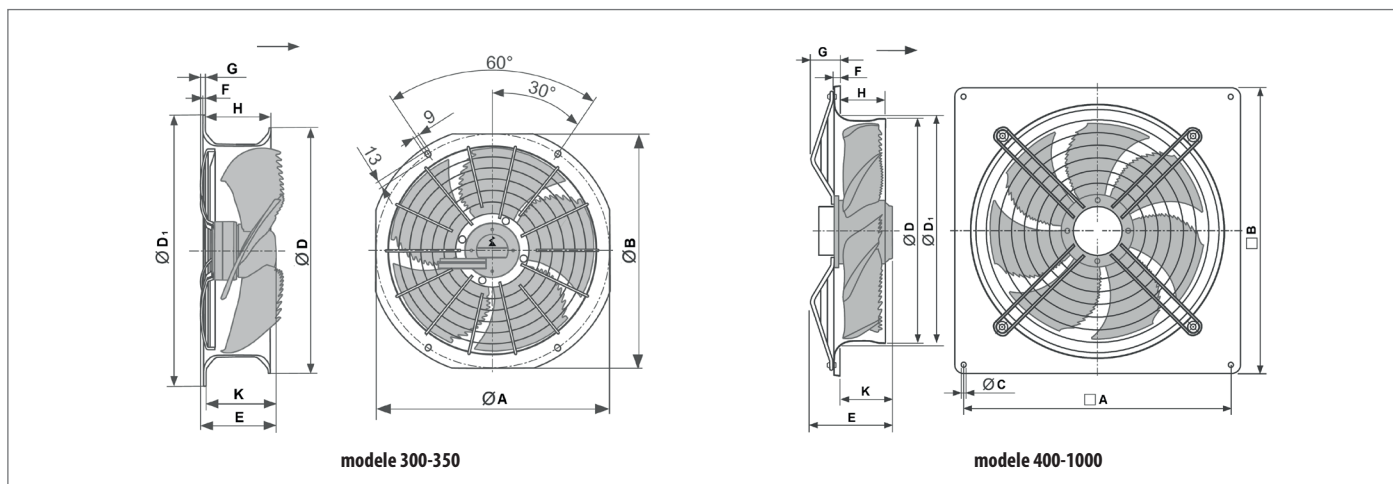

Typ	A [mm]	B [mm]	C [mm]	D [mm]	D ₁ [mm]	E [mm]	F [mm]	G [mm]	H [mm]	K [mm]
SHARK 300/R/2800EC	380	370	-	346	406	124	3,5	20	87	104
SHARK 350/R/3000EC	442	430	-	406	468	130	3,5	8	117	122
SHARK 400/4700EC	490	540	9	412	422	123	12	-	88	-
SHARK 450/6100EC	535	575	11	463	480	190	14	47	96	129
SHARK 500/9000EC	615	655	11	517	528	162	16	61	104	101
SHARK 500/9800TEC	615	655	11	517	528	183	16	61	104	101
SHARK 560/11800TEC	675	725	11	568	589	195	16	55	119	130
SHARK 630/22000TEC	750	805	11	643	664	326	20	92	130	177
SHARK 710/24000TEC	810	850	14,5	720	763	268	20	70	150	198
SHARK 800/28000TEC	910	970	14,5	804	869	304	17	67	193	237
SHARK 910/32500TEC	1010	1070	14,5	922	977	304	20	76	185	228
SHARK 1000/35000TEC	1110	1170	14,5	1016	1067	329	20	82	200	227

schematy elektryczne

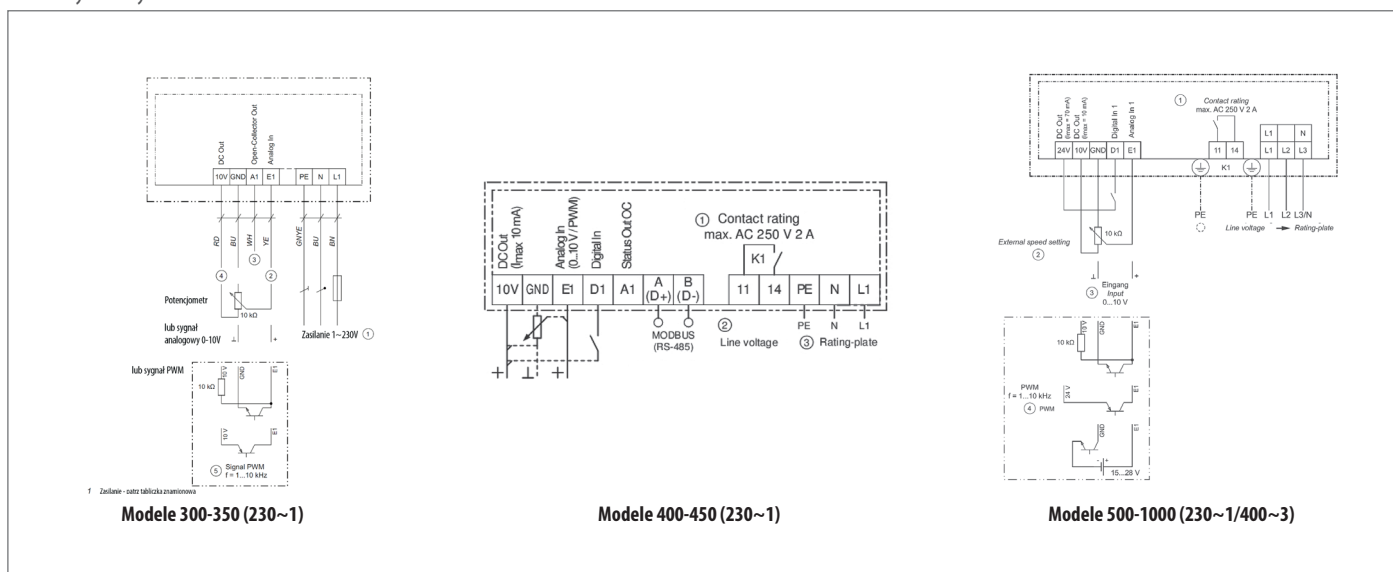

Modele 300-350 (230~1)

Modele 400-450 (230~1)

Modele 500-1000 (230~1/400~3)

charakterystyki pracy i wykresy mocy akustycznej

SHARK 300/R/3000EC

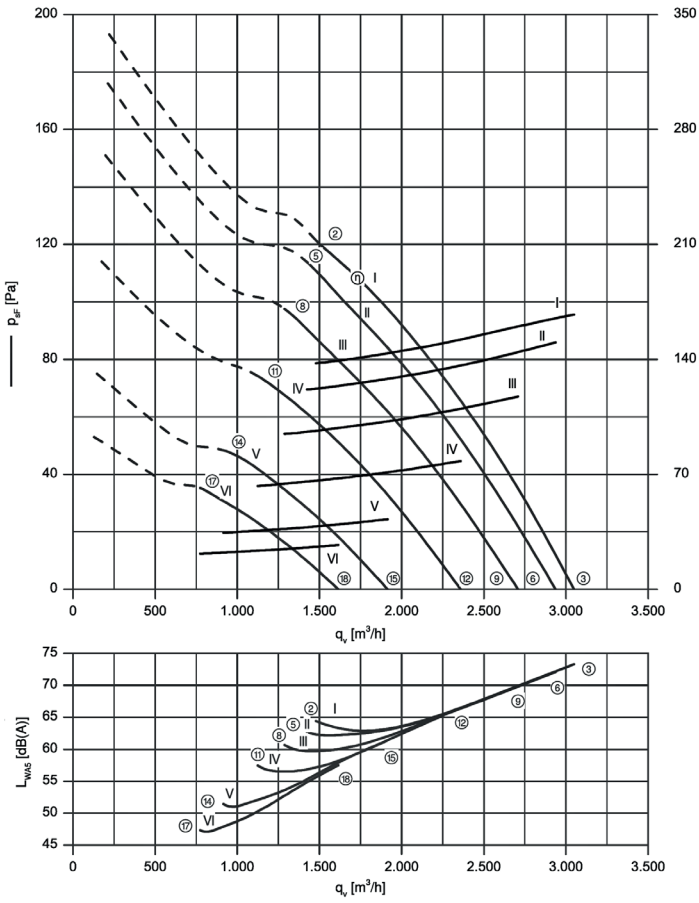

SHARK 350/R/3700EC

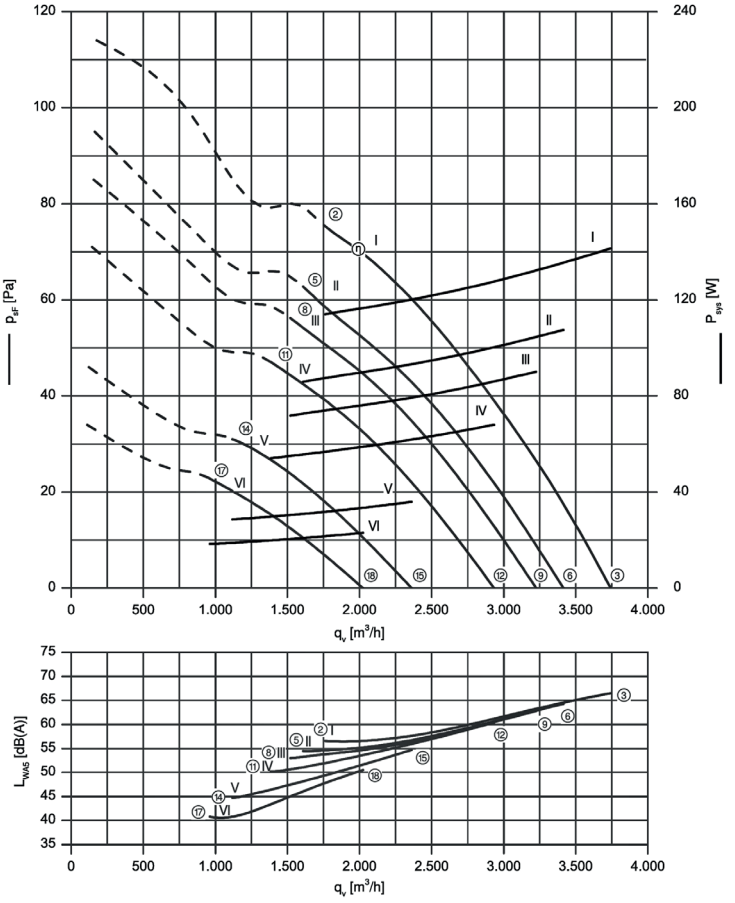

SHARK 400/4700EC

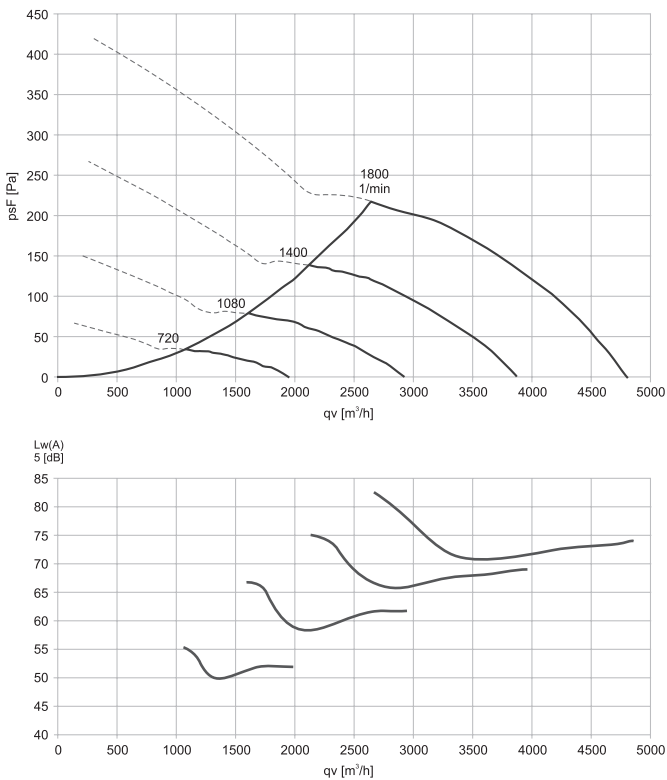

SHARK 450/6100EC

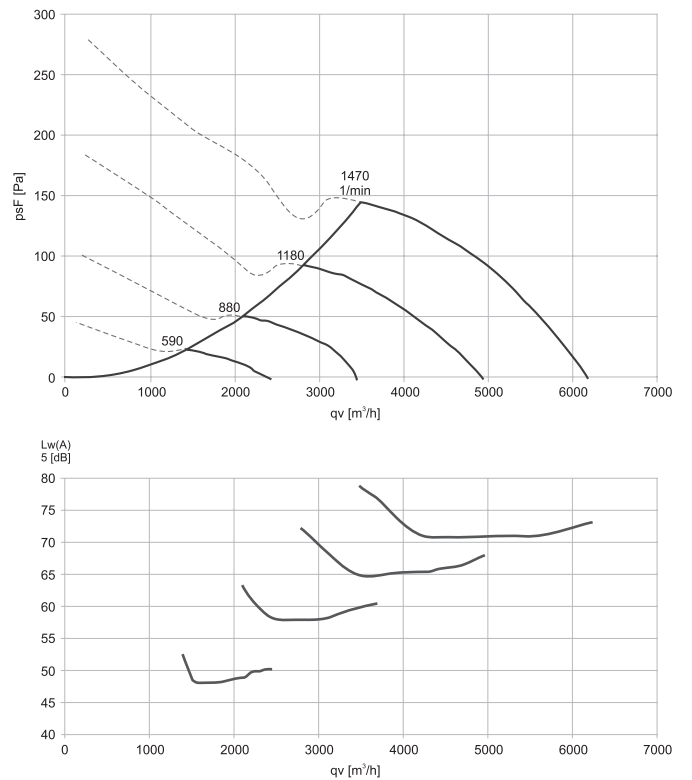

charakterystyki pracy i wykresy mocy akustycznej

SHARK 500/9000EC

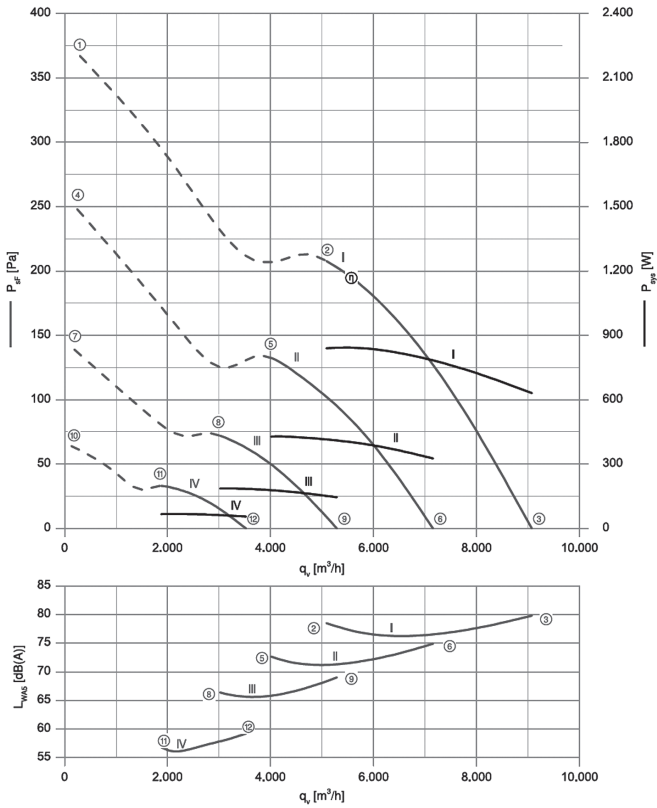

SHARK 500/9800TEC

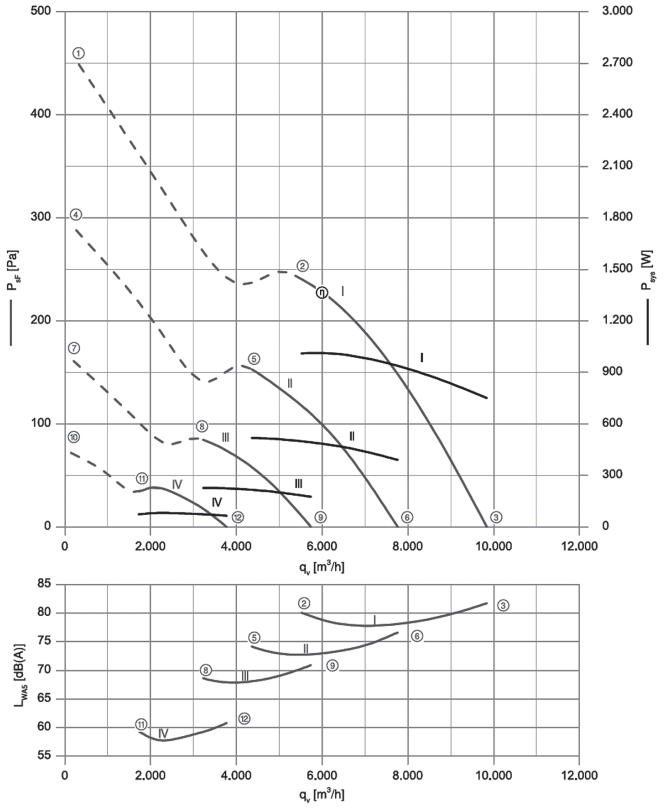

SHARK 560/11800TEC

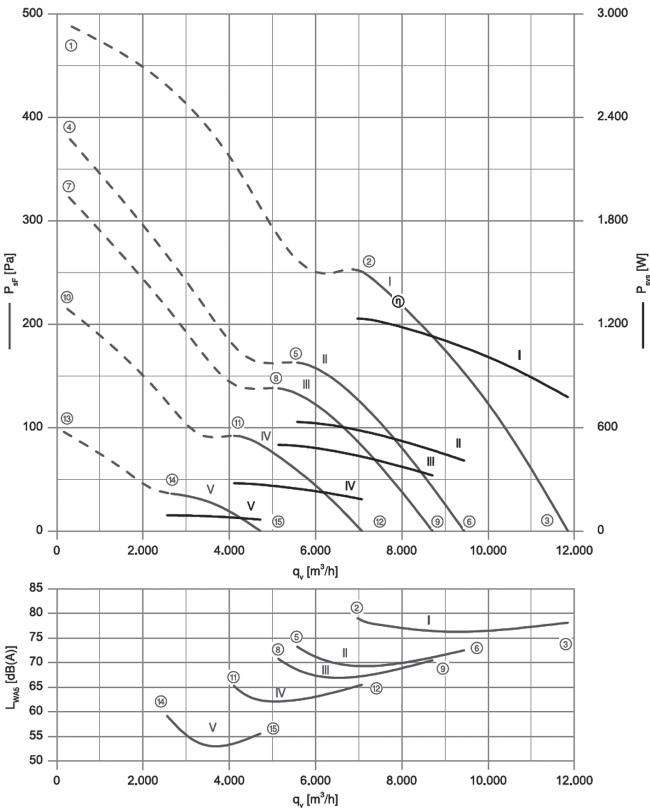

SHARK 630/22000TEC

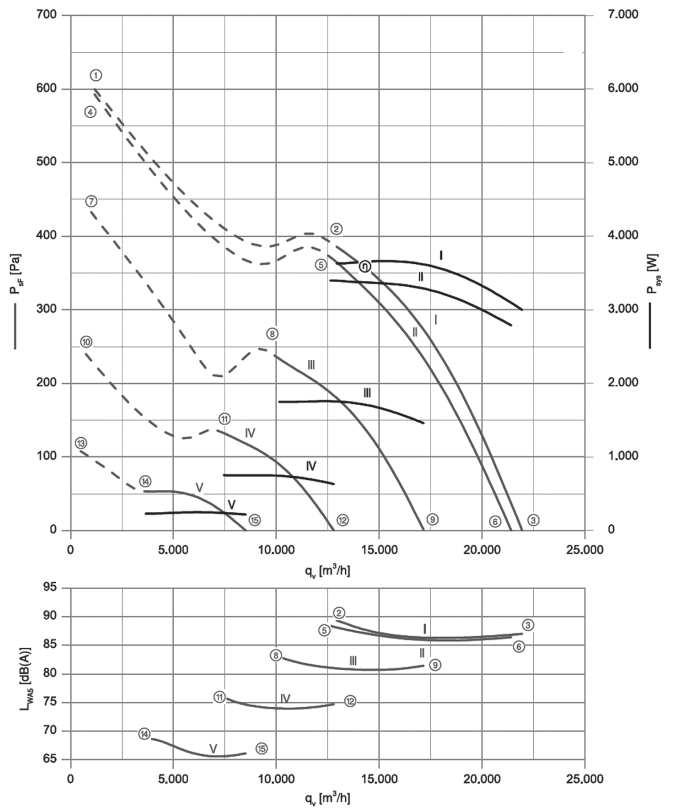

charakterystyki pracy i wykresy mocy akustycznej

SHARK 710/2400TEC

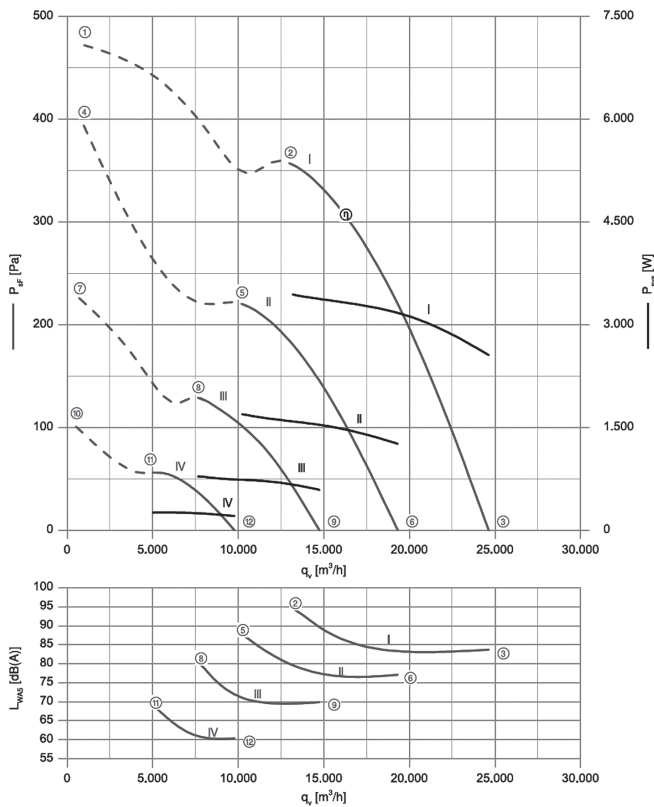

SHARK 800/2800TEC

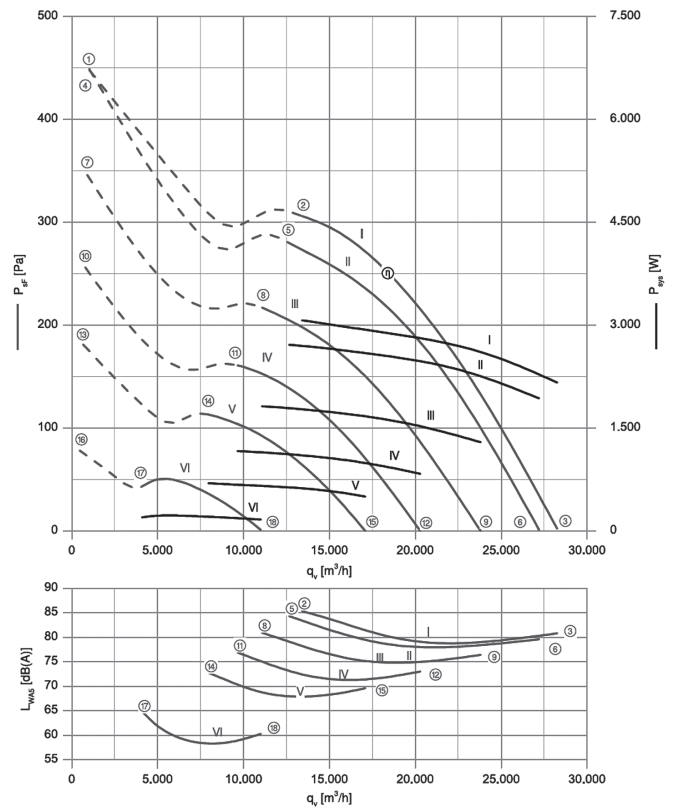

SHARK 910/3250TEC

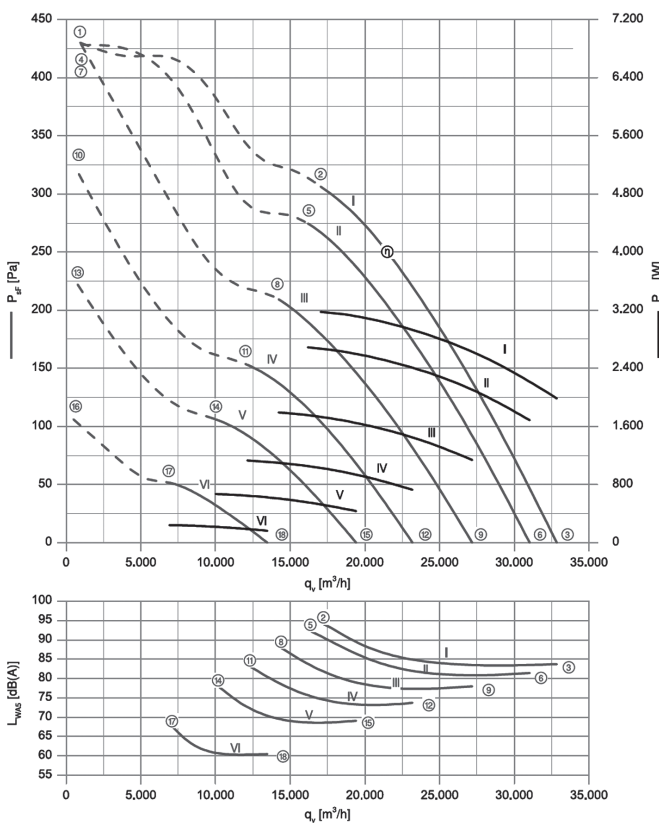

SHARK 1000/3500TEC

