

QBOX EC

wentylatory kuchenne



NOWOŚĆ

konstrukcja

Promieniowy wentylator kanałowy z silnikiem zamontowanym poza strumieniem przepływającego powietrza, przeznaczony do zabudowy w systemie ciągu kanałów o przekroju prostokątnym. Konstrukcja wentylatora umożliwia liniowy przepływ powietrza o maksymalnej temperaturze 120°C. Obudowa wykonana z galwanizowanej blachy stalowej ma kształt sześcianu składającego się z ramy i paneli bocznych, izolowanych warstwą wełny mineralnej o grubości 30mm. Obudowa wyposażona w panel inspekcyjny zapewniający swobodny dostęp do wirnika przy wykonywaniu czynności konserwacyjnych. W podstawie wentylatora wykonano króćce odpływowe umożliwiające odprowadzenie skroplin. Instalacja powinna być wyposażona w stosowne filtry / łapacze tłuszczu.

wirnik

Wirnik nowej generacji wyważony dynamicznie w klasie G2,5, typu B - z łopatkami pochylonymi do tyłu, wykonany z blachy stalowej malowanej proszkowo.

napęd i sterowanie

Napęd stanowi nowoczesny silnik EC komutowany elektronicznie ze zintegrowanym monitoringiem temperatury pracy, zasilany jednofazowo (1~230V, 50 Hz). Silniki przystosowane do płynnej regulacji prędkości obrotowej w pełnym zakresie przy zachowaniu wysokiej sprawności pracy. Sterowanie odbywa się za pomocą wbudowanego regulatora obrotów, do którego można zastosować opcjonalny potencjometr 10 kΩ lub zewnętrzny sygnał analogowy 0-10V. Stopień ochrony IP54, klasa izolacji F.

maksymalna temperatura pracy

120°C - temperatura medium.

zastosowanie

Efektywny odciąg oparów z kuchni przemysłowych w obiektach gastronomicznych. Możliwość zastosowania we wszelkich instalacjach odciągowych wymagających odprowadzania powietrza o podwyższonej temperaturze. Wentylatory QBOX EC znajdują szczególne zastosowanie w profesjonalnych kuchniach przemysłowych wymagających płynnej i precyzyjnej regulacji wydajności wentylatora przy zachowaniu wysokiej efektywności energetycznej.

Akcesoria



GS
wyłącznik serwisowy
str. nr 548



MTP 10/MTV-1/010
potencjometr
str. nr 529



CON P1000
regulator stałego ciśnienia
str. nr 545



UPD
panel boczny z króćcami
str. nr 333

tablica doboru akcesoriów dla danego wentylatora QBOX EC

Typ QBOX EC	355/5400EC	400/6200EC	450/6800EC
wyłącznik serwisowy	GS 03	GS 03	GS 03
potencjometr	MTP 10/MTV-1/010	MTP 10/MTV-1/010	MTP 10/MTV-1/010
regulator stałego ciśnienia	CON P1000	CON P1000	CON P1000
panel boczny z króćcami	UPD 02	UPD 02	UPD 02

dane techniczne

Typ	V_{max} [m³/h]	Δp_{max} [Pa]	P_{max} [W]	U_{nom} [V]	I_{max} [A]	RPM_{max} [1/min]	t_A [°C]	t_{max} [°C]	L_{WA} [dB(A)]	L_{pA} [dB(A)]	m [kg]	nr katalogowy
QBOX 355/5400EC	5430	1300	1419	230	10.0	2550	50	120	74	67	72.5	14934300
QBOX 400/6200EC	6210	990	1320	230	9.5	2000	50	120	70	63	74.0	14940600
QBOX 450/6800EC	6800	870	1296	230	9.3	1640	50	120	66	59	82.5	14941300

t_A - temp. otoczenia, t_{max} - maks. temp. medium

L_{pA} - poziom ciśnienia akustycznego z odl. 3m (20m² Sabin)

wymiary

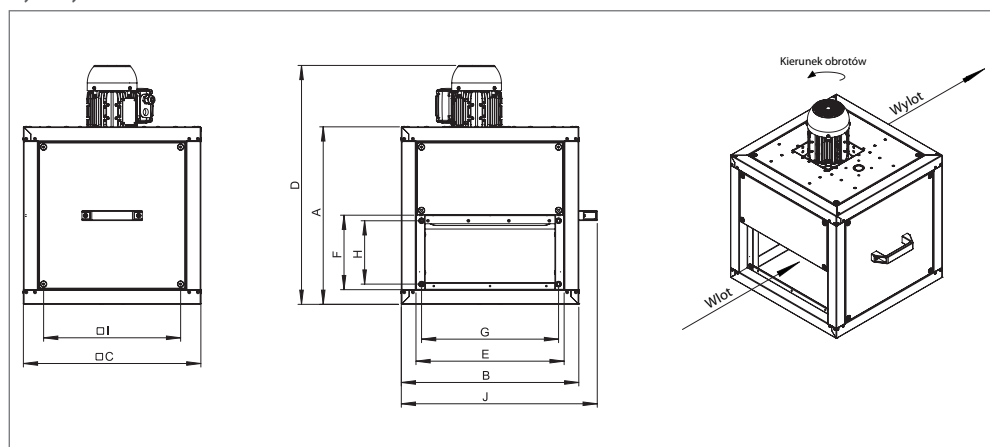

schemat elektryczny

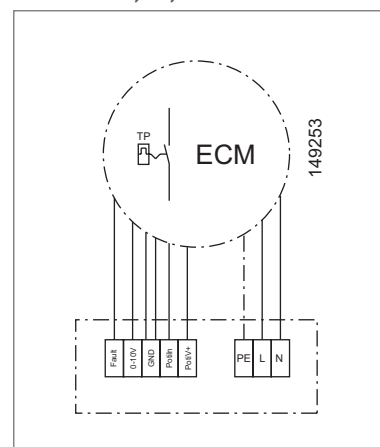

Typ	A [mm]	B [mm]	C [mm]	D [mm]	E [mm]	F [mm]	G [mm]	H [mm]	I [mm]	J [mm]
QBOX 355/5400EC	700	700	700	850	617	324	586	293	586	752
QBOX 400/6200EC	700	700	700	850	617	324	586	293	586	752
QBOX 450/6800EC	700	700	700	850	617	324	586	293	586	752

charakterystyki pracy

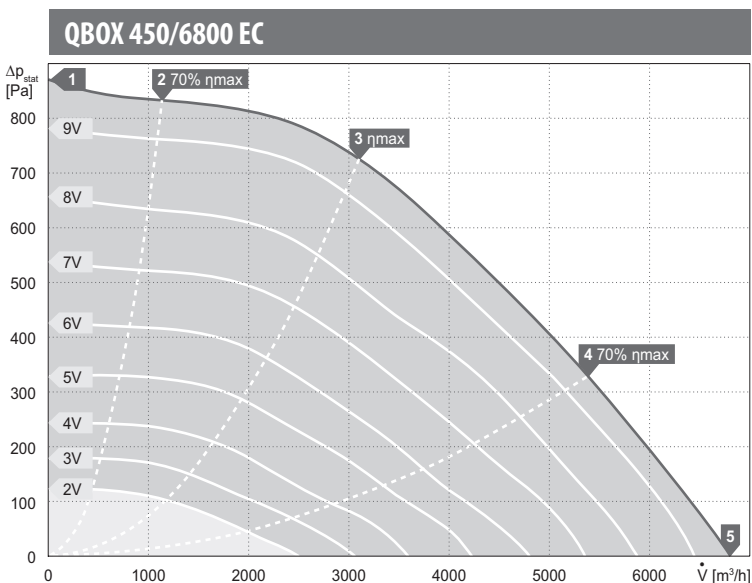
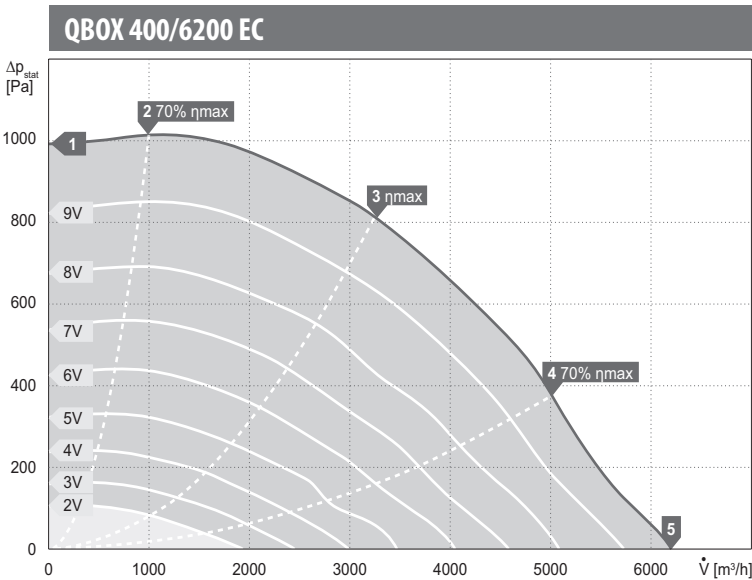
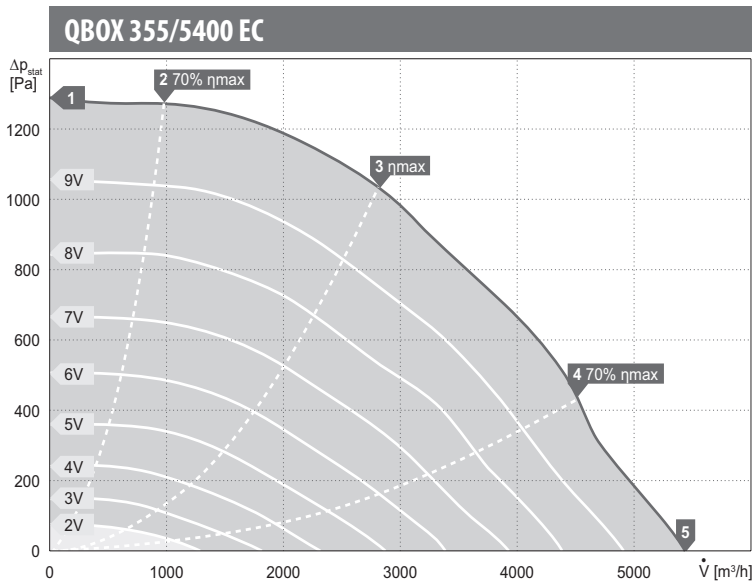

wartości mocy akustycznej L_{WA} [dB(A)]
dla poszczególnych częstotliwości pasm oktaowych [Hz]

Pkt. Pracy	Częstotliwości pasm oktaowych [Hz]								
	tot	63	125	250	500	1000	2000	4000	8000
L_{WA} wlot [dB(A)]									
2	81	58	65	69	74	75	75	73	68
3	84	54	63	74	78	77	77	74	70
4	88	57	67	79	84	82	81	77	74
5	91	60	70	82	86	84	84	81	77
L_{WA} wylot [dB(A)]									
2	88	56	70	81	80	82	80	76	72
3	91	52	66	87	83	84	83	80	74
4	96	54	72	92	88	89	87	82	76
5	97	57	74	92	91	91	89	85	80
L_{WA} od obudowy [dB(A)]									
2	74	55	64	65	61	68	67	63	59
3	74	52	60	69	63	69	68	62	58
4	77	53	65	74	65	70	69	64	60
5	78	55	67	74	66	71	70	66	59

Pkt. Pracy	Częstotliwości pasm oktaowych [Hz]								
	tot	63	125	250	500	1000	2000	4000	8000
L_{WA} wlot [dB(A)]									
2	78	55	67	66	71	72	71	69	63
3	80	51	65	69	74	74	73	69	64
4	85	56	68	75	80	79	78	74	67
5	88	60	72	78	82	82	81	78	70
L_{WA} wylot [dB(A)]									
2	85	54	73	78	78	80	77	74	66
3	86	48	66	80	81	80	77	73	66
4	92	54	73	87	86	87	83	79	70
5	95	57	75	89	89	89	87	83	74
L_{WA} od obudowy [dB(A)]									
2	70	53	59	60	62	65	61	57	53
3	70	51	55	62	66	65	61	56	52
4	72	54	61	66	67	66	62	57	52
5	74	56	64	69	68	67	64	59	50

Pkt. Pracy	Częstotliwości pasm oktaowych [Hz]								
	tot	63	125	250	500	1000	2000	4000	8000
L_{WA} wlot [dB(A)]									
2	78	58	70	67	69	71	71	67	63
3	79	53	67	71	72	73	72	67	65
4	85	58	72	77	79	79	78	73	66
5	88	61	75	80	81	81	81	78	69
L_{WA} wylot [dB(A)]									
2	83	51	70	76	77	77	75	71	65
3	84	49	71	77	79	79	76	71	65
4	91	54	76	83	85	86	82	77	69
5	94	57	79	86	88	88	85	82	72
L_{WA} od obudowy [dB(A)]									
2	67	51	61	60	59	58	56	52	46
3	66	46	58	61	60	60	55	51	45
4	71	53	63	67	65	62	57	51	47
5	74	56	67	72	66	62	59	53	46