

## MATRIX-1000-W – urządzenie jedno i dwu- -stanowiskowe do pyłów suchych



### Zastosowanie

Urządzenie MATRIX-1000-W jest przeznaczone do oczyszczania powietrza z suchych pyłów spawalniczych powstających na ruchomych stanowiskach pracy. Maksymalna temperatura przetłaczanego powietrza wynosi +60°C. Dzięki zastosowaniu filtra nabojewego cząsteczki pyłu są gromadzone na zewnętrznej powierzchni filtra, skąd są strzepywane impulsami sprężonego powietrza.

Urządzenie MATRIX-1000-W-1 współpracuje z jednym ramieniem ssącym, a MATRIX-1000-W-2 z dwoma ramionami. W tym drugim przypadku MATRIX-1000-W powinien być stosowany do obsługi mało obciążonych stanowisk pracy z powodu dwukrotnego zmniejszenia wydatku powietrza przypadającego na jedno ramie.

### Budowa

Urządzenie MATRIX-1000-W jest zbudowane z następujących elementów:

- obudowy wykonanej z kompozytu poliestrowo-szklanego,
- wentylatora promieniowego,
- wysokoskutecznego filtra nabojewego z tkaniny poliestrowej o skuteczności filtracji 99,9%,
- dysz rotacyjnych służących do regeneracji filtra nabojewego,
- wspornika do zamocowania ramienia ssącego,
- zespołu elektrycznego służącego do uruchamiania urządzenia,
- presostatu kontrolującego stopień zanieczyszczenia filtra,
- tkaninowego pojemnika na pyły.

### Użytkowanie

MATRIX-1000-W jest przystosowany do zamontowania jednego lub dwóch ramion ssących o średnicy 160 mm i zasięgu 2 m. Urządzenie wymaga podłączenia do instalacji sprężonego powietrza o ciśnieniu 6–8 bar. Przewód ciśnieniowy powinien mieć średnicę 16 mm. W procesie regeneracji filtra pyły zgromadzone na jego zewnętrznej powierzchni są okresowo strzepywane dyszami rotacyjnymi.

W wersji standardowej (dotyczy MATRIX-W-S) po stwierdzeniu spadku wydajności należy wyłączyć wentylator, a następnie otworzyć zawór sprężonego powietrza i przesunąć w górę i w dół lancę z dyszą rotacyjną (lancza jest umieszczona w pokrywie filtra). W wersji automatycznej (dotyczy MATRIX-W-A) po stwierdzeniu spadku wydajności należy wyłączyć wentylator i po upływie 2 s włączyć go ponownie. Proces regeneracji przebiega automatycznie.

Strącony pył gromadzi się w dolnej części komory filtracyjnej, w której umieszczono tkaninowy pojemnik o objętości ok. 10 dm<sup>3</sup>. Pojemnik należy okresowo opróżniać po uprzednim odpięciu pokrywy i wyjęciu filtra nabojewego. Filtr nabojewy należy wymienić na nowy po okresie eksploatacji (ok. 1–2 lata).

Opcjonalnie urządzenie może być wyposażone w filtr z włókninę impregnowanej węglem aktywnym do filtracji gazów powstających w procesach spawalniczych. Włókninę należy wymieniać co kilka miesięcy, zależnie od intensywności użytkowania.

### Dane techniczne

Typ	Nr kat.	Regeneracja filtra	Wydatek maksymalny [m <sup>3</sup> /h] <sup>1</sup>	Podciśnienie maksymalne [Pa]	Napięcie zasilania [V]	Moc silnika [kW]	Poziom ciśnienia akustycznego [dB(A)] z odległości:		Masa [kg]	Liczba przyłączy do ramion ERGO LUX <sup>2</sup>
							1 m	5 m		
MATRIX-1000-W-1-S	800056	manualna	1000	2750	230	0,75	66	63,5	85	1
MATRIX-1000-W-1-A	800057	automatyczna	1000	2750	230	0,75	66	63,5	85	1
MATRIX-1000-W-2-S	800058	manualna	1100	2750	230	0,75	67	65	88	2
MATRIX-1000-W-2-A	800059	automatyczna	1100	2750	230	0,75	67	65	88	2

Uwagi: 1. Wydatek określono na czystych filtrach.

2. Ofertę ramion ssących ERGO LUX przedstawiono w oddzielnych kartach katalogowych.

# MATRIX-1000-W

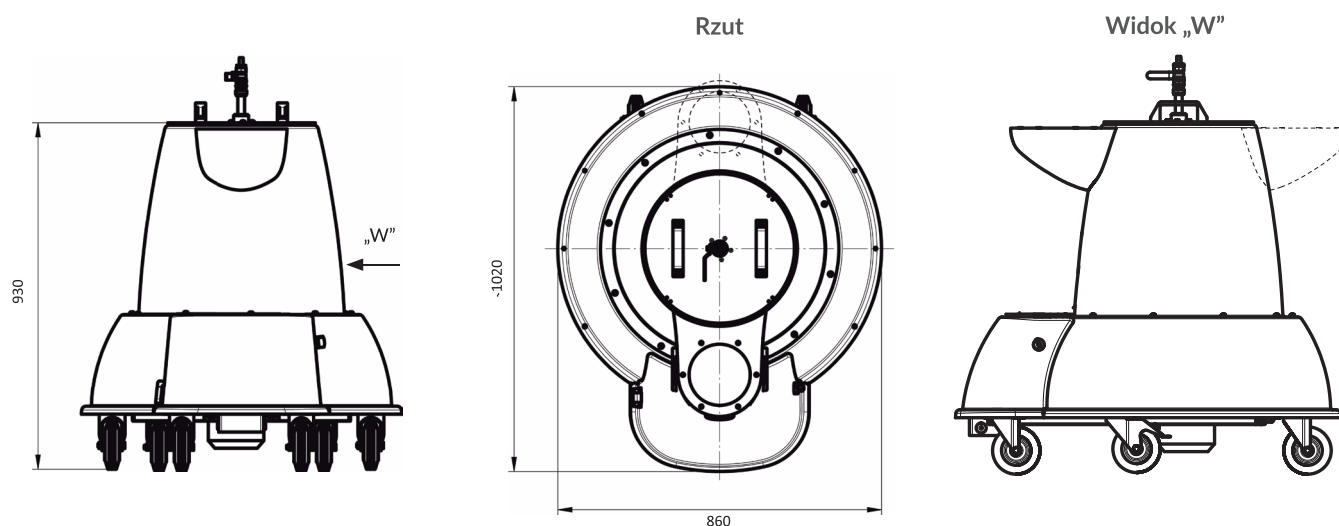

## Wyposażenie dodatkowe

### Filtr nabojowy wymienny

	Typ	Nr kat.	Masa [kg]	Skuteczność filtracji [%]	Liczba filtrów
	PN105032PU	800F22	4,2	99,9	1

### Filtr z włókniny impregnowanej węglem aktywnym

	Typ	Nr kat.	Masa [kg]	Uwagi
	FCR-BIG-1000	838F73	0,6	Kompletny filtr stanowi włóknina węglowa wraz z siatką zabezpieczającą. Całość jest umieszczona wewnątrz filtra nabojowego.
	WFCR-BIG-1000	838W95	0,3	Włóknina jest elementem wymiennym filtra.