

## ERGO-STW – stół spawalniczy z wyciągiem górnym

### Zastosowanie

Stanowisko spawalnicze ERGO-STW pełni funkcję całkowicie zwentylowanego stanowiska pracy spawacza. Jest przeznaczone do odciągania powietrza zanieczyszczonego suchymi pyłami emitowanymi głównie podczas spawania metali. Ujęcie pyłów następuje w bezpośrednim sąsiedztwie źródła ich emisji: od góry – przez ssawkę samonośnego ramienia odciągowego, lub od dołu – przez komorę ssącą z rusztem.

Stanowiska ERGO-STW-R oraz ERGO-STW-R-MINI wymagają podłączenia do instalacji wentylacyjnej wyprowadzającej odciąganę powietrze na zewnątrz. Stanowisko ERGO-STW-F posiada wbudowane urządzenie filtrowentylacyjne, a oczyszczone przez nie powietrze pozostaje w pomieszczeniu, co pozwala uniknąć dodatkowych strat ciepła zimą.

ERGO-STW-S-MINI jest rozwiązaniem przeznaczonym dla mniejszych spawalni, głównie dla szkół spawalniczych. Stół kompaktowej wielkości z powodzeniem mieści się w niewielkim szkoleniowym boksie. W tym przypadku ramię odciągowe należy zawiesić na ścianie lub pod sufitem.

### Budowa

Konstrukcją nośną wszystkich stanowisk jest stół warsztatowy z rusztem. Każdy stół posiada zacisk dla przewodu masy spawarki. Stoły ERGO-STW-R, ERGO-STW-R-MINI, ERGO-STW-F w zależności od ustawienia przepustnicy mają możliwość odciągu przez ssawkę (od góry lub z boku) lub ruszt (od dołu). Dodatkowo modele STW-R i STW-F są wyposażone w stolik obrotowy do spawania drobnych detali, a do stołu można zamocować ramię odciągowe ERGO LUX.

Stół warsztatowy ERGO-STW-R

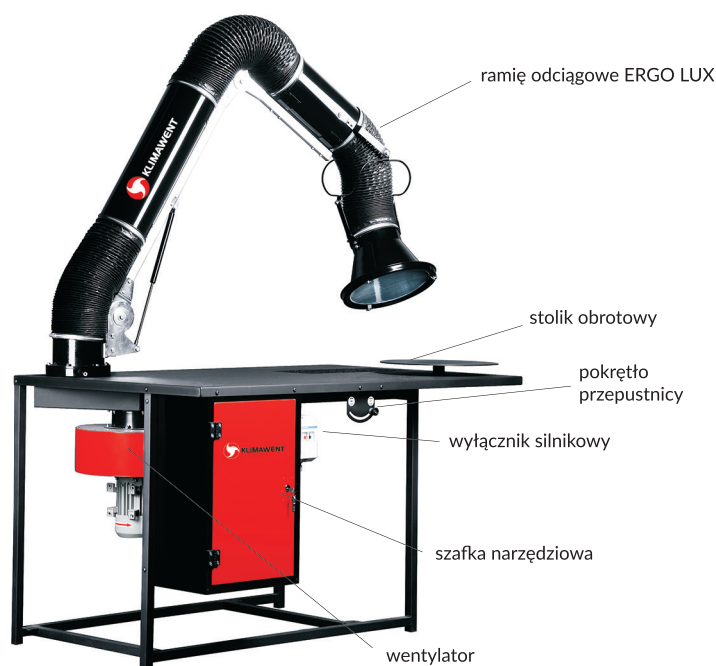

Kompletne stanowisko spawalnicze składa się z następujących elementów:

- stołu warsztatowego wraz z szafką narzędziową,
- wentylatora,
- wyłącznika silnikowego,
- jako opcja: ramię odciągowych ERGO LUX.

Stół warsztatowy ERGO-STW-F



Kompletne stanowisko spawalnicze składa się z następujących elementów:

- stołu warsztatowego wraz z szafką narzędziową,
- urządzenia filtrowentylacyjnego,
- jako opcja: ramię odciągowych ERGO LUX.

Urządzenie filtrowentylacyjne jest wyposażone w wentylator, poliesterowy filtr nabojowy z tkaniny poliesterowej klasy H13, pneumatyczny zespół regeneracji filtra oraz zespół zasilająco-sterujący. Zanieczyszczenia, które osadzają się na powierzchni filtra, są strzeptywane przez cykliczne impulsy sprężonego powietrza. Układ czyszczenia filtra składa się ze zbiornika sprężonego powietrza oraz zaworu elektromagnetycznego. Urządzenie należy podłączyć do instalacji sprężonego powietrza.

## Stół warsztatowy ERGO-STW-R-MINI



## Stół warsztatowy ERGO-STW-S-MINI



Kompletne stanowisko spawalnicze składa się z następujących elementów:

- stołu warsztatowego z rusztem,
- wentylatora,
- aparatury elektrycznej,
- ssawki magnetycznej z przewodem elastycznym.

Kompletne stanowisko spawalnicze składa się z następujących elementów:

- stołu warsztatowego z rusztem,
- wspornika uchwyty spawalniczego,
- ekranu,
- jako opcja: ramię odciągowe ERGO LUX do zawieszenia na ścianie lub pod sufitem.

## Dane techniczne

Typ	Nr kat.	Wydajność [m³/h]	Napięcie [V]	Moc [kW]	Masa [kg]	Poziom ciśnienia akustycznego [dB(A)]	Wymagane ciśnienie sprężonego powietrza [bar]	Średnica przyłączeniowa króćca wylotowego wentylatora [mm]
ERGO-STW-R	813S05	1500	3x400	0,55	164	67	—	160
ERGO-STW-F	813S03	1500	230	1,1	250	68	6	—
ERGO-STW-R-MINI	813S08	1500	230	0,75	66	78	—	160
ERGO-STW-S-MINI	813S09	—	—	—	15	—	—	—

### ERGO-STW-R

Widok z przodu

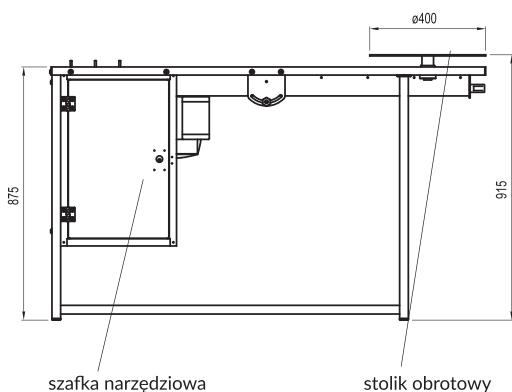

Widok z góry

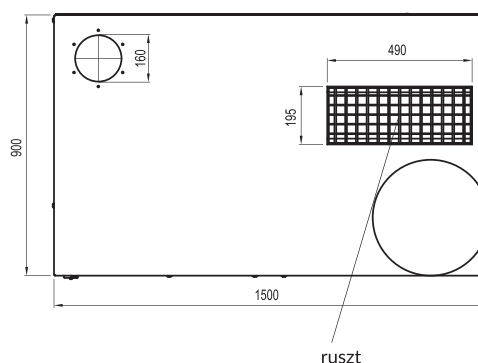

# ERGO-STW

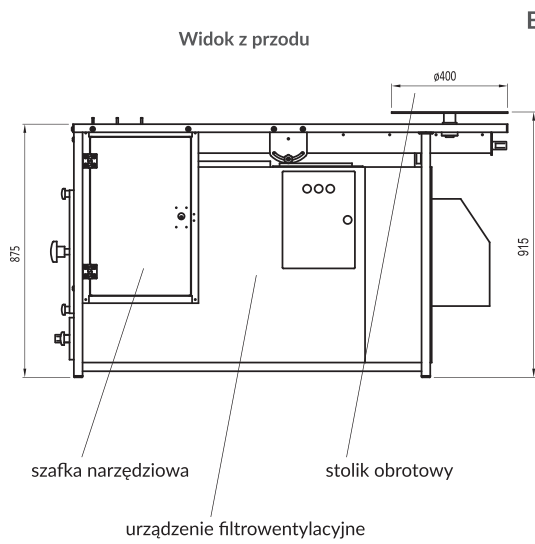

ERGO-STW-F

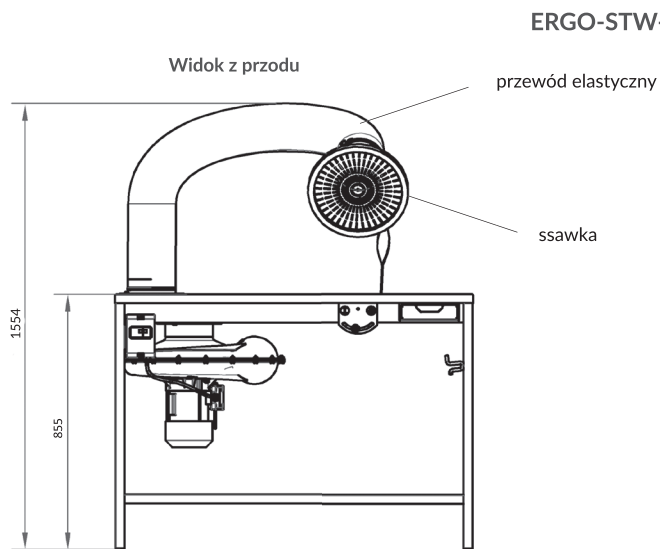
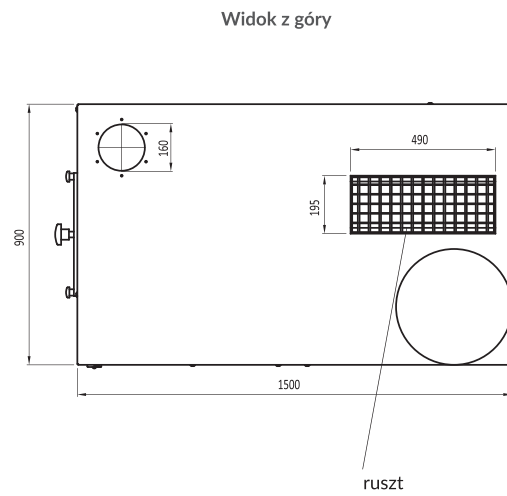

ERGO-STW-R-MINI

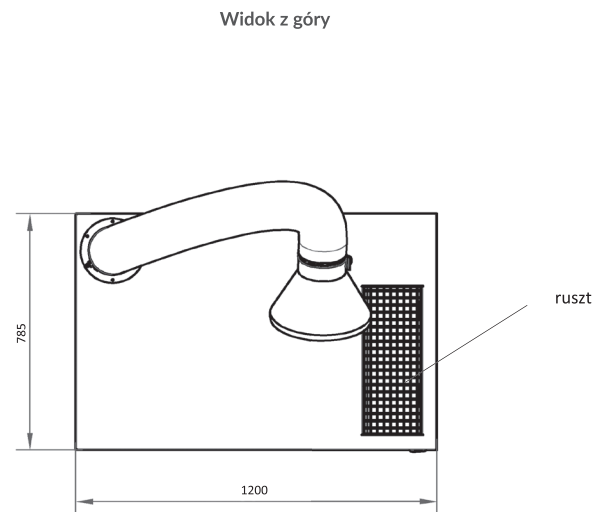

Widok z przodu

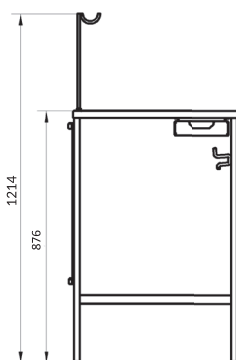

ERGO-STW-S-MINI

Widok z góry

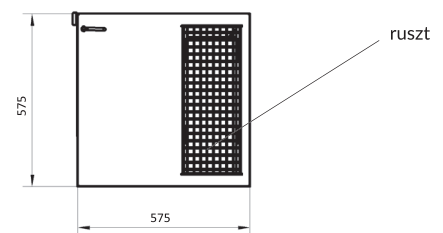

## Części wymienne

### Filtr nabojowy

	Typ	Nr kat.	Masa [kg]	Skuteczność filtracji [%]	Uwagi
	PN126638U	800F02	6,2	99,9	Przeznaczenie: urządzenia filtrowentylacyjne w stole warsztatowym ERGO-STW-F. Częstotliwość wymiany wynosi od 1 do 2 lat.