



Centrale rekuperacyjne z wymiennikiem obrotowym SALDA RIRS

RIRS 400 EKO

WERSJA PIONOWA (V)

Opis

Centrale wentylacyjne RIRS EKO wyposażone są w wydajny obrotowy wymiennik ciepła.

Jednostki służą do wentylacji domów oraz innych ogrzewanych pomieszczeń.

Ten model produktu może być sterowany za pomocą modułu MB-Gateway oraz sterowników Stouch i Flex.

- Ciche i wydajne wentylatory EC.
- Sprawność wymiennika ciepła: do 75%.
- Zintegrowana nagrzewnica elektryczna lub opcjonalnie wodna.
- Sterowanie przepływem powietrza.
- Niski poziom hałasu.
- Izolacja akustyczna ścian: 50 mm.
- Szybki i łatwy montaż.
- Całkowicie zintegrowany system sterowania typu plug&play.
- Opcjonalny przetwornik CO₂, ciśnienia lub przepływu powietrza.



SALDA

Dane techniczne

Wersja z nagrzewnicą elektryczną

Powietrze nawiewane

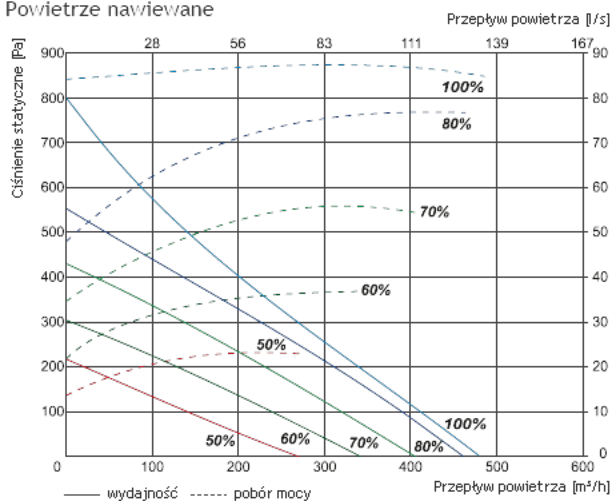

Powietrze wywiewane

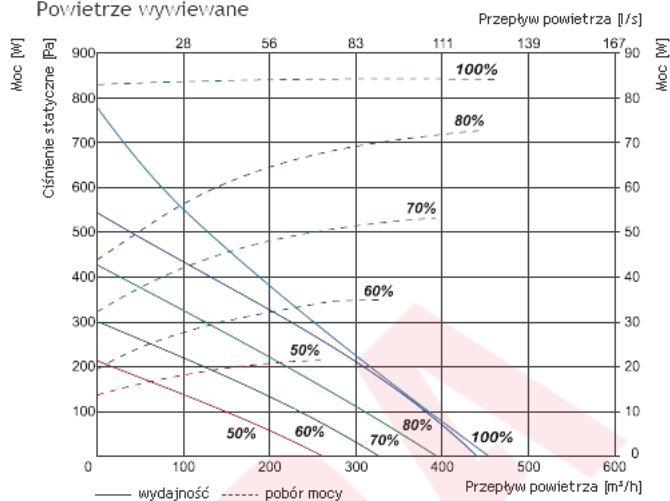

Moc właściwa wentylatora

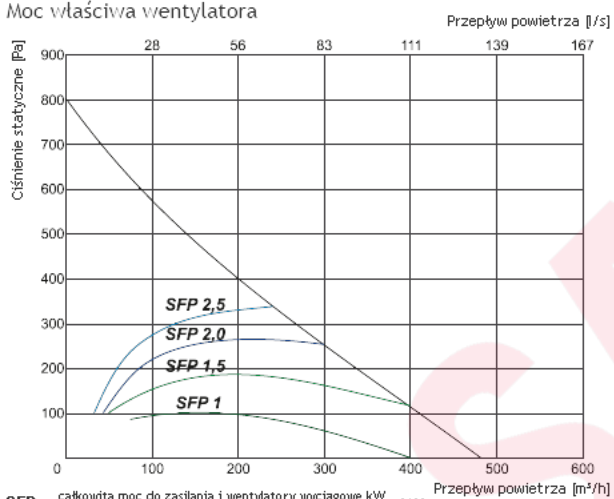

$$SFP = \frac{\text{całkowita moc do zasilania i wentylatory wyciągowe kW}}{\text{przepływ powietrza m}^3/\text{h}} \times 3600$$

Sprawność temperaturowa

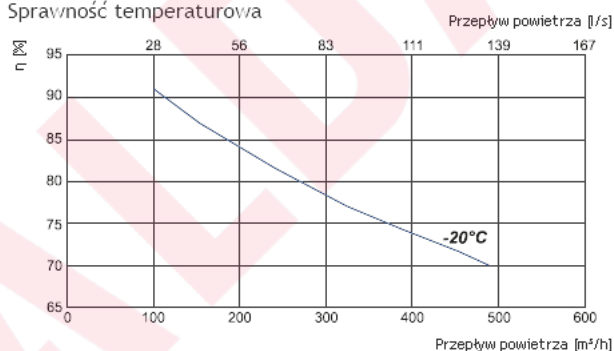

Powietrze wylotowe = 20°C/60% RH - Powietrze zewnętrzne = -20°C/90% RH
Równowaga pomiędzy powietrzem dolotowym / powietrzem wylotowym = 1,0

		RIRS 400 VE EKO 3.0	
Wydajność/spręż		[m³/h]/[Pa]	400/110
Nagrzewnica	- faza, napięcie	[50Hz/V]	~1, 230
	- moc	[kW]	1,2
Wentylatory EC	- faza, napięcie	[50Hz/V]	~1, 230
	- wywiew	- moc/prąd	[kW/A]
	- prędkość wentylatora	[min ⁻¹]	3200
- nawiew	- moc/prąd	[kW/A]	0,085/0,75
	- prędkość wentylatora	[min ⁻¹]	3200
Sprawność cieplna			75%
Maks. zużycie energii		[kW/A]	1,38/5,94
Płyta sterująca			PRV V2
Klasa filtra wywiewnego			M5
Klasa filtra nawiewnego			F7
Izolacja cieplna		[mm]	50
Kolor (RAL)			9016 (biały)
Waga netto		[kg]	79,5
Eksploatacja			w pomieszczeniu
Stopień ochrony obudowy			IP-34
Zgodność z ERP			2016; 2018

Wersja z nagrzewnicą wodną

Powietrze nawiewane

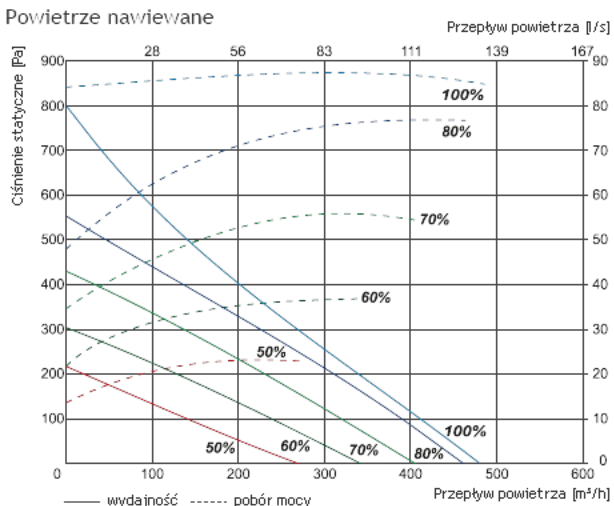

Powietrze wywiewane

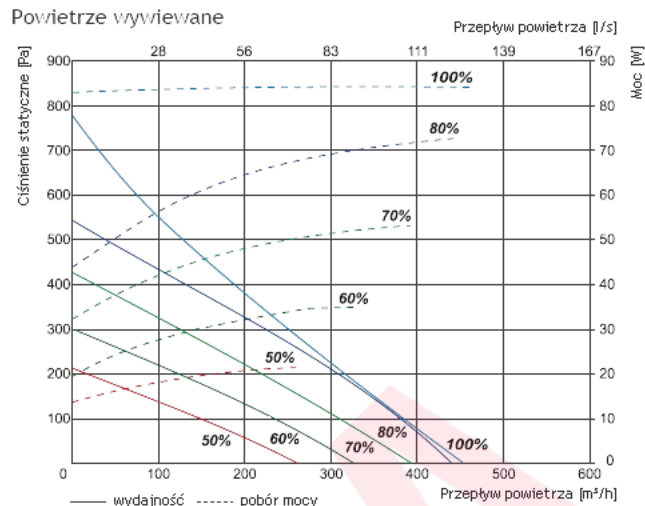

Moc właściwa wentylatora

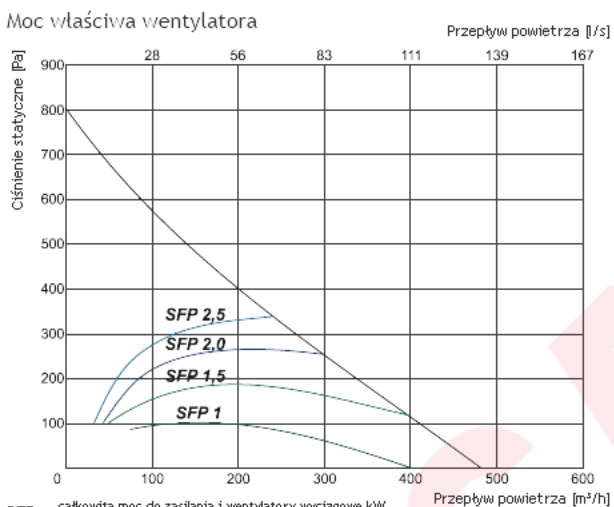

$$SFP = \frac{\text{całkowita moc do zasilania i wentylatory wyciągowe kW}}{\text{przepływ powietrza m}^3/\text{h}} \times 3600$$

Sprawność temperaturowa

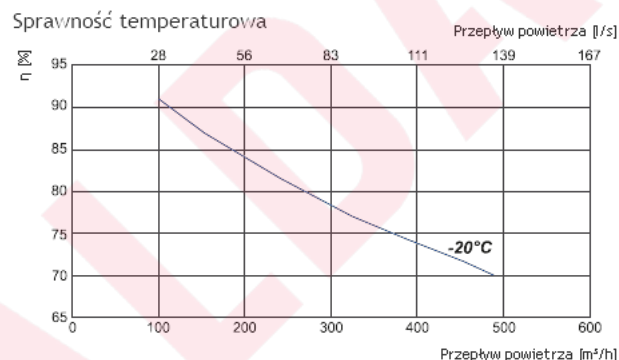

Powietrze wylotowe = 20°C/60% RH - Powietrze zewnętrzne = -20°C/90% RH
Równowaga pomiędzy powietrzem dolotowym / powietrzem wylotowym = 1,0

		RIS 400 VW EKO 3.0
Wydajność/spręż	[m³/h]/[Pa]	400/110
Nagrzewnica wodna (opcja)		AVS 160
Wentylatory EC	- faza, napięcie	[50Hz/V] ~1, 230
- wywiew	- moc/prąd	[kW/A] 0,085/0,75
	- prędkość wentylatora	[min⁻¹] 3200
- nawiew	- moc/prąd	[kW/A] 0,085/0,75
	- prędkość wentylatora	[min⁻¹] 3200
Sprawność cieplna*		75%
Maks. zużycie energii	[kW/A]	0,18/1,60
Płyta sterująca		PRV V2
Klasa filtra wywiewnego		M5
Klasa filtra nawiewnego		F7
Izolacja cieplna	[mm]	50
Kolor (RAL)		9016 (biały)
Waga netto	[kg]	79,5
Eksploatacja		w pomieszczeniu
Stopień ochrony obudowy		IP-34
Zgodność z ERP		2016; 2018

Charakterystyka akustyczna

	Całkowite Lwa dB(A)	Lwa, dB(A)						
		125 Hz	250 Hz	500 Hz	1 kHz	2 kHz	4 kHz	8 kHz
Wlot	70	64	59	61	66	63	54	52
Wylot	61	55	57	57	49	43	34	30
Do otoczenia	54	51	48	41	42	43	33	28

Pomiary przy 418 m³/h, 120 Pa

Wydajność/spręż - wartości mierzone w punkcie pracy.

Sprawność cieplna obliczana zgodnie z normą EN 13141-7.

Dla temperatur niższych niż zalecane należy użyć nagrzewnicy wstępnej, by zapewnić zrównoważoną eksploatację.

Poziomy mocy akustycznej zostały ustalone zgodnie z normą DIN 45635 i/lub ISO 3744.



SALDA

Wymiary

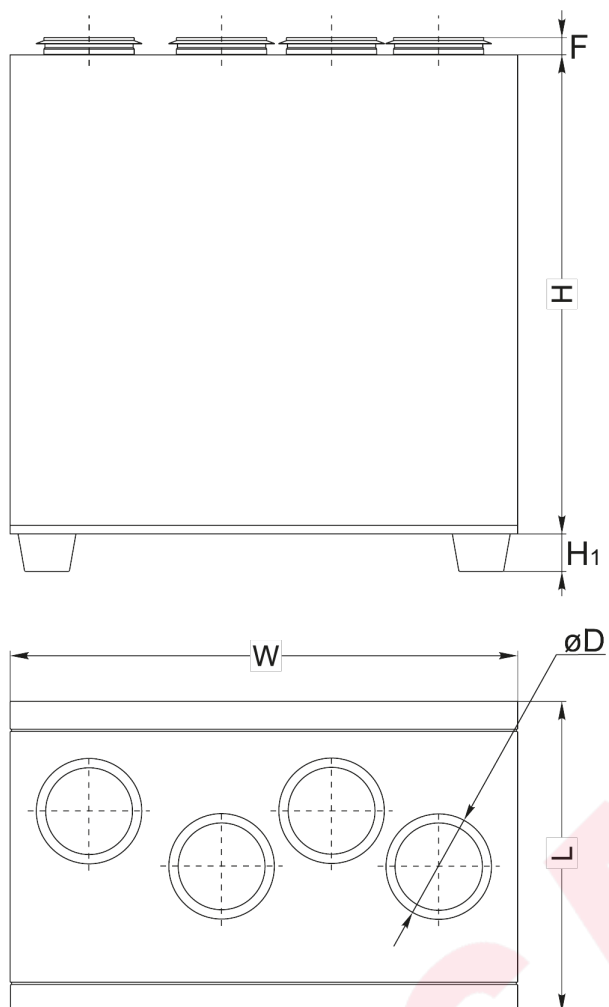

W	L	H	H1	Ø D	F
900 mm	560 mm	850 mm	40 mm	160 mm	30 mm

Schematy funkcyjne

Wersja z nagrzewnicą elektryczną

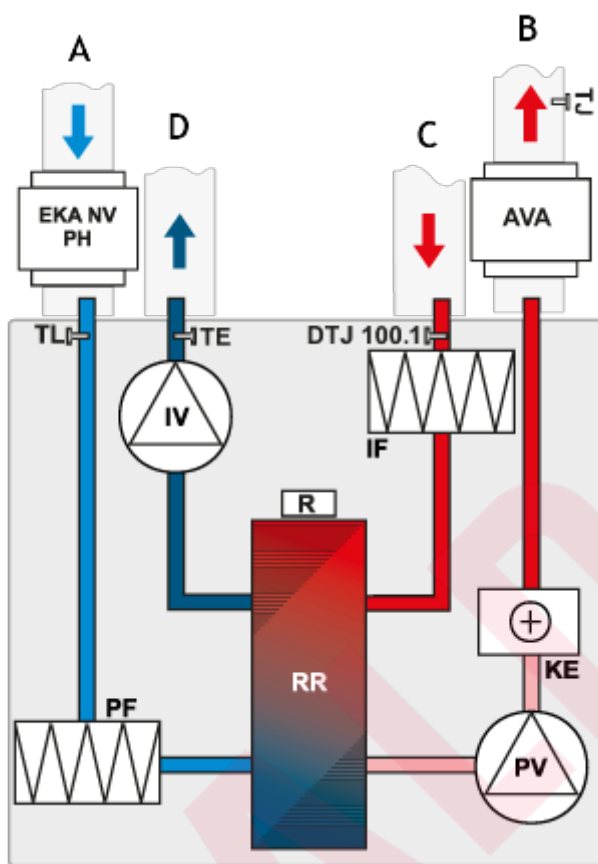

A - powietrze zewnętrzne

B - powietrze nawiewane

C - powietrze wywiewane

D - powietrze odprowadzane na zewnątrz

IV - wentylator wywiewny

PV - wentylator nawiewny

RR - obrotowy wymiennik ciepła

R - silnik obrotowego wymiennika ciepła

KE - nagrzewnica elektryczna

PF - filtr nawiewny

IF - filtr wyciągowy

TJ - czujnik temperatury powietrza nawiewanego

TE - czujnik temperatury powietrza wywiewanego

DTJ - czujnik wilgotności i temperatury

EKA NV PH - nagrzewnica wstępna (opcja)

AVA - chłodnica wodna (opcja)

Wersja pozioma z nagrzewnicą wodną

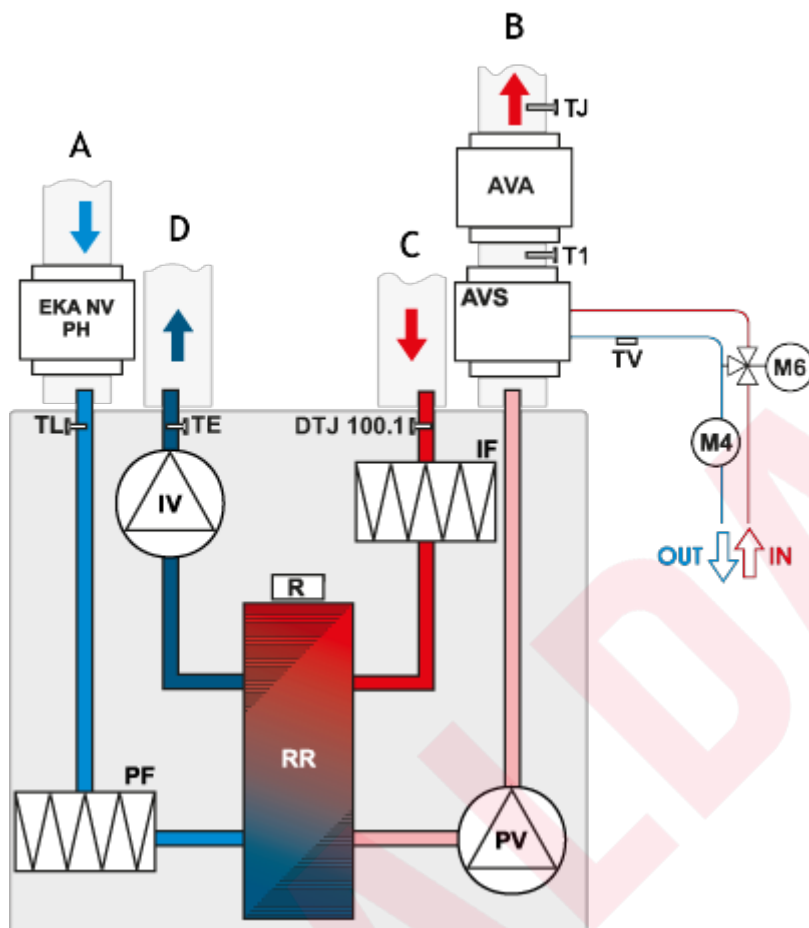

- A - powietrze zewnętrzne
- B - powietrze nawiewane
- C - powietrze wywiewane
- D - powietrze odprowadzane na zewnątrz

- AVS - nagrzewnica montowana na kanale (opcja)
- AVA - chłodnica wodna (opcja)
- EKA NV PH - nagrzewnica wstępna (opcja)
- IV - wentylator wywiewny
- PV - wentylator nawiewny
- RR - obrotowy wymiennik ciepła
- R - silnik obrotowego wymiennika ciepła
- PF - filtr nawiewny
- IF - filtr wyciągowy
- TJ - czujnik temperatury powietrza nawiewanego
- TL - czujnik temperatury powietrza zewnętrznego
- M1 - dodatkowy zawór mieszający i siłownik (opcja)
- T1 - termostat przeciwzamrożeniowy
- TV - czujnik przeciwzamrożeniowy
- TE - czujnik temperatury powietrza wywiewanego
- DTJ - czujnik wilgotności i temperatury
- M6 - dodatkowy zawór mieszający i siłownik (opcja)
- M4 - pompa obiegowa (opcja)