



Centrale rekuperacyjne z wymiennikiem obrotowym SALDA RIRS

RIRS 350 EKO

WERSJA PODWIESZANA (P)

Opis

Centrale wentylacyjne RIRS EKO wyposażone są w wydajny obrotowy wymiennik ciepła.

Jednostki służą do wentylacji domów oraz innych ogrzewanych pomieszczeń.

Ten model produktu może być sterowany za pomocą modułu MB-Gateway oraz sterowników Stouch i Flex.

- **Bardzo niska wysokość.**
- Ciche i wydajne wentylatory EC.
- Sprawność wymiennika ciepła: do 85%.
- Zintegrowana nagrzewnica elektryczna lub opcjonalnie wodna.
- Sterowanie przepływem powietrza.
- Niski poziom hałasu.
- Izolacja akustyczna ścian: 30 mm.
- Szybki i łatwy montaż.
- Całkowicie zintegrowany system sterowania typu plug&play.
- Opcjonalny przetwornik CO₂, ciśnienia lub przepływu powietrza.



SALDA

Dane techniczne

Wersja z nagrzewnicą elektryczną

Powietrze nawiewane

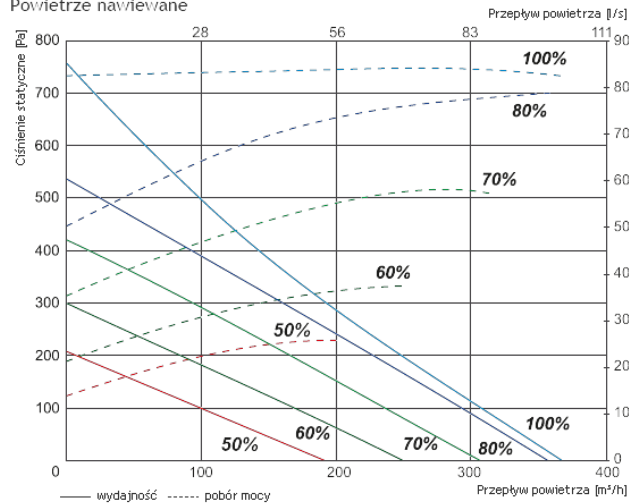

Powietrze wywiewane

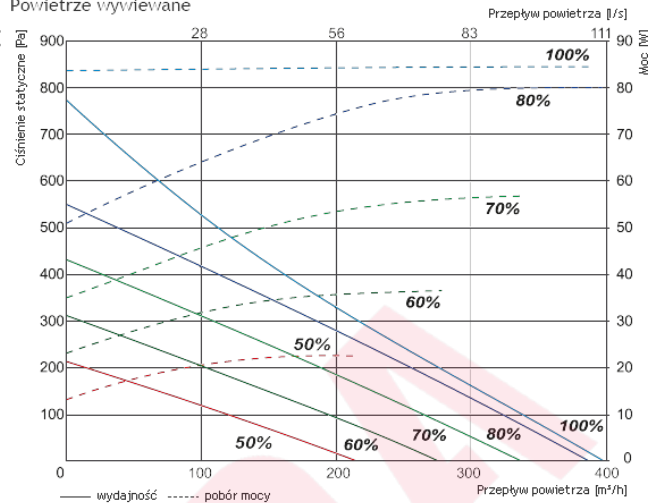

Moc właściwa wentylatora

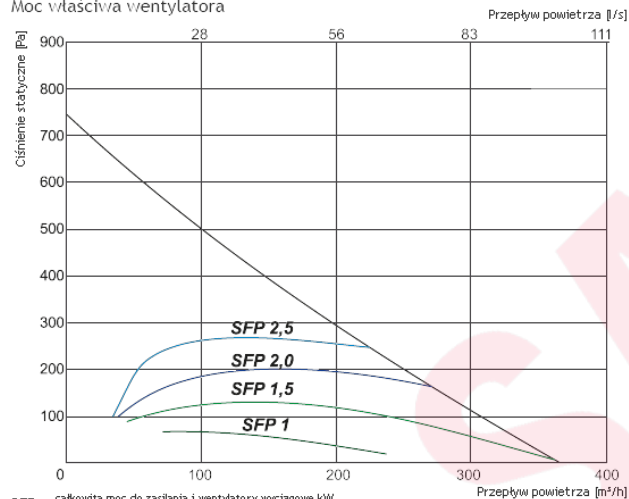

SFP = całkowita moc do zasilania i wentylatory wyciągowe kW / przepływ powietrza m³/h

Sprawność temperaturowa

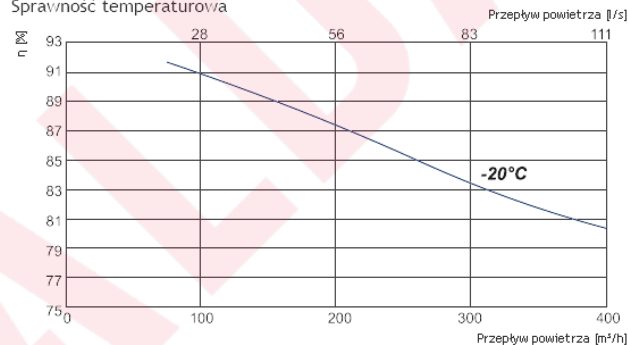

Powietrze wylotowe = 20°C/60% RH - Powietrze zewnętrzne = -20°C/90% RH
Równowaga pomiędzy powietrzem dolotowym / powietrzem wylotowym = 1,0

RIRS 350 PE EKO 3.0		
Wydajność/spręż	[m³/h]/[Pa]	310/100
Nagrzewnica	- faza, napięcie	[50Hz/V] ~1, 230
	- moc	[kW] 0,6
Wentylatory EC	- faza, napięcie	[50Hz/V] ~1, 230
	- wywiew	- moc/prąd [kW/A] 0,083/0,750
- nawiew	- prędkość wentylatora	[min⁻¹] 3200
	- moc/prąd	[kW/A] 0,083/0,750
	- prędkość wentylatora	[min⁻¹] 3200
Sprawność cieplna		85%
Maks. zużycie energii	[kW/A]	0,77/4,20
Płyta sterująca		PRV V2
Klasa filtra wywiewnego		M5
Klasa filtra nawiewnego		F7
Izolacja cieplna	[mm]	30
Kolor (RAL)		9016
Waga netto	[kg]	54,0
Eksplotacja		w pomieszczeniu
Stopień ochrony obudowy		IP-34
Zgodność z ERP		2016; 2018

Wersja z nagrzewnicą wodną

Powietrze nawiewane

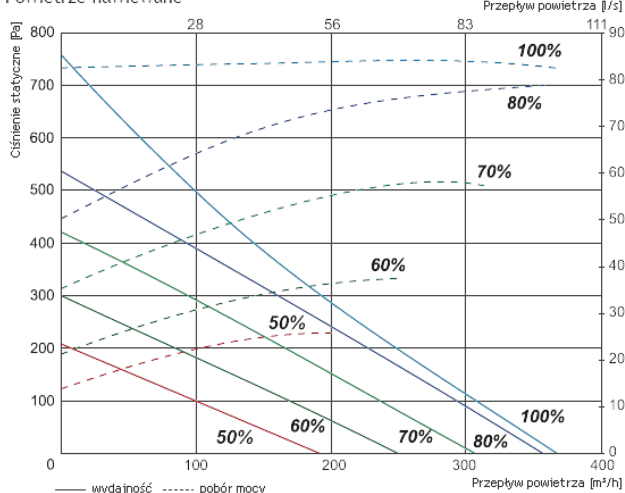

Powietrze wywiewane

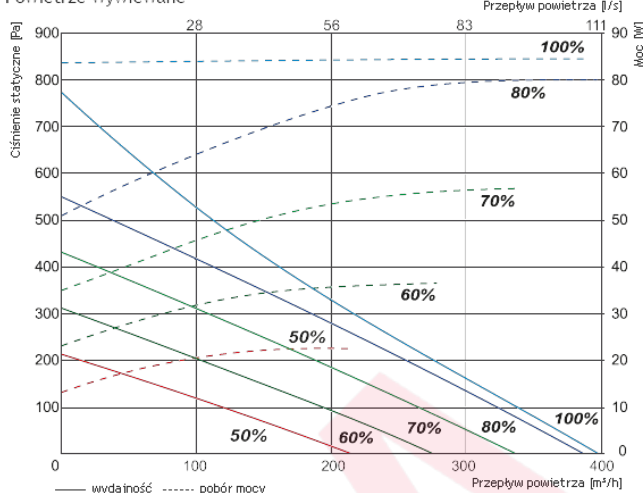

Moc właściwa wentylatora

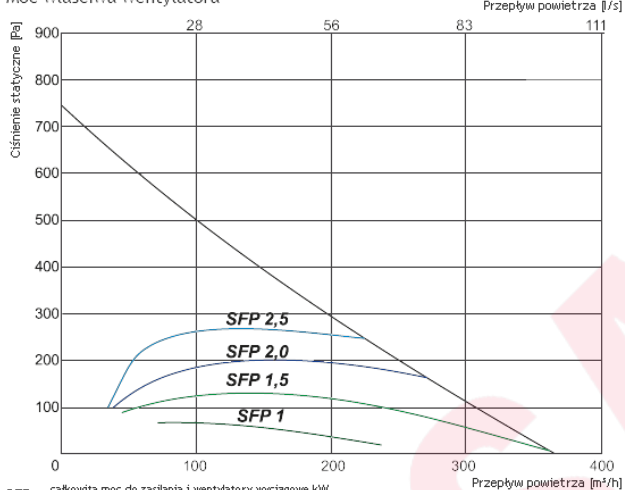

$$SFP = \frac{\text{całkowita moc do zasilania i wentylatory wyciągowe kW} \times 3600}{\text{przepływ powietrza m}^3/\text{h}}$$

Sprawność temperaturowa

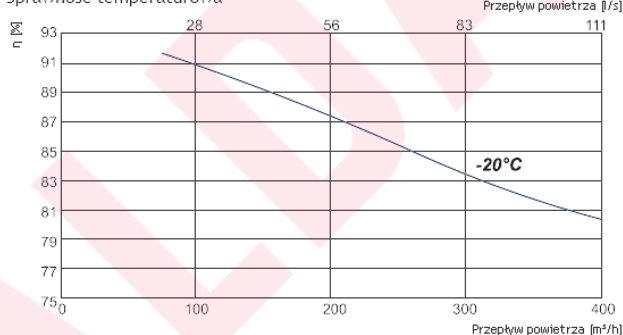

Powietrze wylotowe = 20°C/60% RH - Powietrze zewnętrzne = -20°C/90% RH
Równowaga pomiędzy powietrzem dołotowym / powietrzem wylotowym = 1,0

		RIS 350 PW EKO 3.0
Wydajność/spręż	[m³/h]/[Pa]	310/100
Nagrzewnica wodna (opcja)		AVS 200
Wentylatory EC	- faza, napięcie	[50Hz/V] ~1, 230
- wywiew	- moc/prąd	[kW/A] 0,083/0,750
	- prędkość wentylatora	[min⁻¹] 3200
- nawiew	- moc/prąd	[kW/A] 0,083/0,750
	- prędkość wentylatora	[min⁻¹] 3200
Sprawność cieplna*		85%
Maks. zużycie energii	[kW/A]	0,18/1,60
Płyta sterująca		PRV V2
Klasa filtra wywiewnego		M5
Klasa filtra nawiewnego		F7
Izolacja cieplna	[mm]	30
Kolor (RAL)		9016
Waga netto	[kg]	53,0
Eksploatacja		w pomieszczeniu
Stopień ochrony obudowy		IP-34
Zgodność z ERP		2016; 2018

Charakterystyka akustyczna

	Całkowite Lwa dB(A)	Lwa, dB(A)						
		125 Hz	250 Hz	500 Hz	1 kHz	2 kHz	4 kHz	8 kHz
Wlot	69	54	53	66	64	60	58	55
Wylot	64	52	54	59	58	57	54	49
Do otoczenia	54	40	39	48	41	47	44	46

Pomiary przy 356 m³/h, 120 Pa

Wydajność/spręż - wartości mierzone w punkcie pracy.

Sprawność cieplna obliczana zgodnie z normą EN 13141-7.

Dla temperatur niższych niż zalecane należy użyć nagrzewnicy wstępnej, by zapewnić zrównoważoną eksploatację.

Poziomy mocy akustycznej zostały ustalone zgodnie z normą DIN 45635 i/lub ISO 3744.



SALDA

Wymiary

W	W1	W2	H	H1	H2	H3	E	L	S	Ø D
398 mm	196 mm	550 mm	610 mm	160 mm	160 mm	83 mm	764 mm	961 mm	652 mm	200 mm

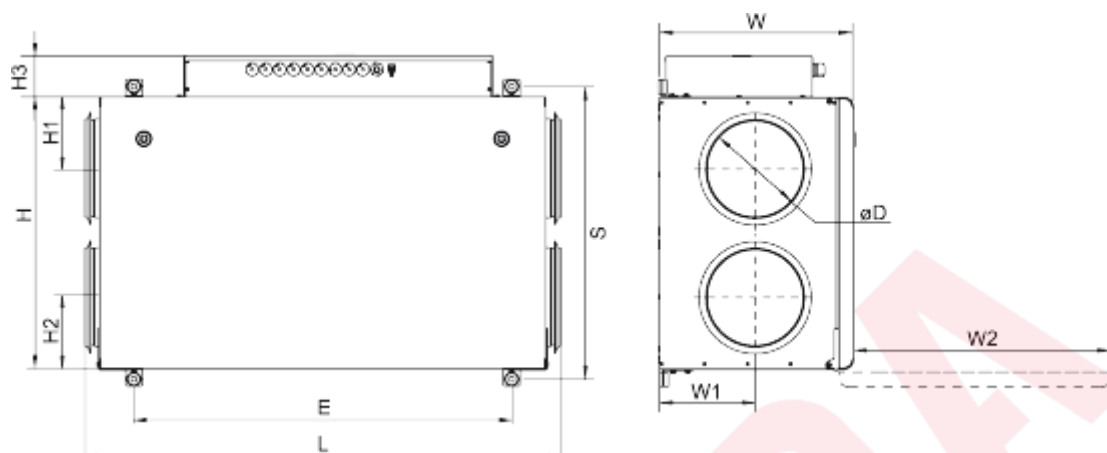

Schematy funkcyjne

Wersja z nagrzewnicą elektryczną

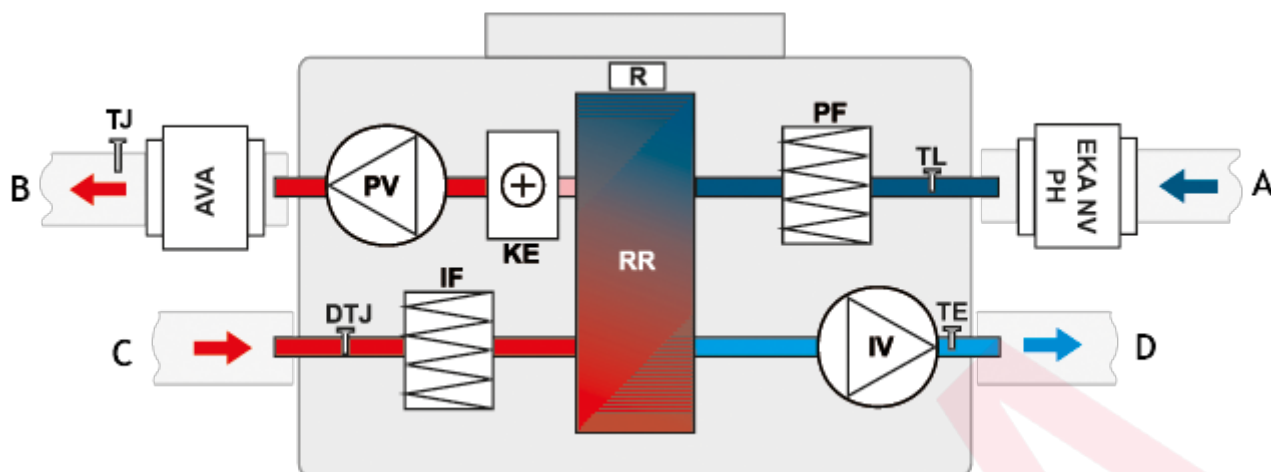

- A - powietrze zewnętrzne
- B - powietrze nawiewane
- C - powietrze wywiewane
- D - powietrze odprowadzane na zewnątrz

- IV - wentylator wywiewny
- PV - wentylator nawiewny
- RR - obrotowy wymiennik ciepła
- R - silnik obrotowego wymiennika ciepła
- KE - nagrzewnica elektryczna
- TJ - czujnik temperatury powietrza nawiewanego
- TE - czujnik temperatury powietrza wywiewanego
- AVA - chłodnica wodna (opcja)
- EKA NV PH - nagrzewnica wstępna powietrza nawiewanego (opcja)
- PF - filtr nawiewny
- IF - filtr wyciągowy
- TL - czujnik temperatury powietrza zewnętrznego
- DTJ - czujnik wilgotności i temperatury

Wersja pozioma z nagrzewnicą wodną

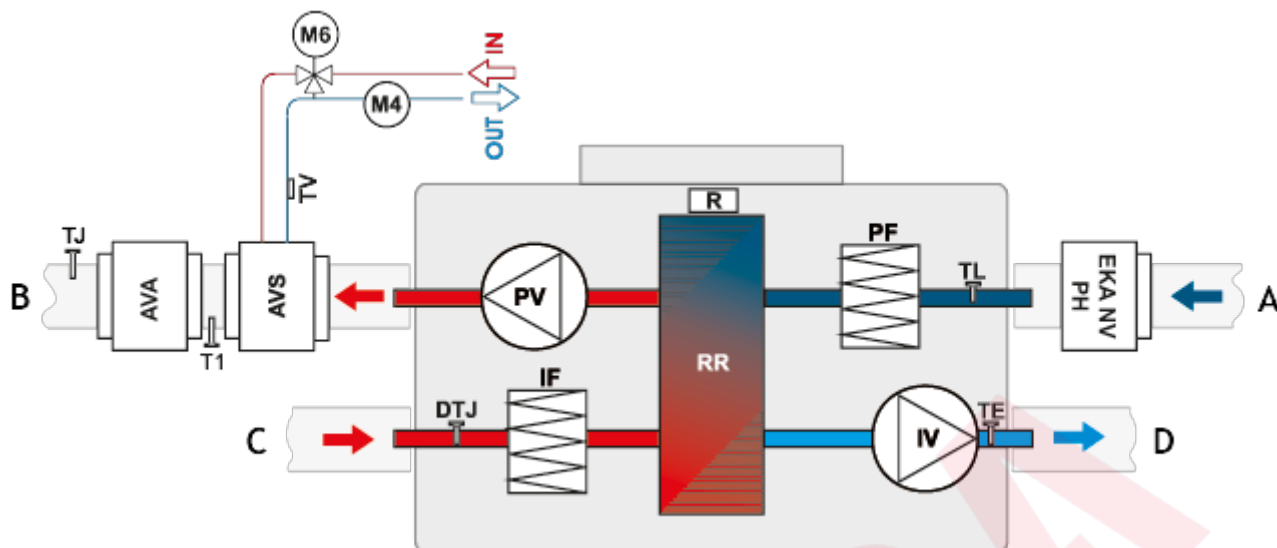

- A - powietrze zewnętrzne
- B - powietrze nawiewane
- C - powietrze wywiewane
- D - powietrze odprowadzane na zewnątrz

- AVS - nagrzewnica montowana na kanale (opcja)
- IV - wentylator wywiewny
- PV - wentylator nawiewny
- RR - obrotowy wymiennik ciepła
- R - silnik obrotowego wymiennika ciepła
- PF - filtr nawiewny
- IF - filtr wyciągowy
- TE - czujnik temperatury powietrza wywiewanego
- T1 - termostat przeciwwzrostowy
- TV - czujnik przeciwwzrostowy
- AVA - chłodziwa wodna (opcja)
- EKA NV PH - nagrzewnica wstępna powietrza nawiewanego (opcja)
- TJ - czujnik temperatury powietrza nawiewanego
- TL - czujnik temperatury powietrza zewnętrznego
- DTJ - czujnik wilgotności i temperatury
- M6 - dodatkowy zawór mieszający i siłownik (opcja)
- M4 - pompa obiegowa