



Centrale rekuperacyjne z wymiennikiem obrotowym SALDA RIRS

RIRS 1200 EKO

WERSJA POZIOMA (H)

Opis

Centrale wentylacyjne RIRS EKO wyposażone są w wydajny obrotowy wymiennik ciepła.

Jednostki służą do wentylacji domów oraz innych ogrzewanych pomieszczeń.

Ten model produktu może być sterowany za pomocą modułu MB-Gateway oraz sterowników Stouch i Flex.

- Ciche i wydajne wentylatory EC.
- Sprawność wymiennika ciepła: do 75%.
- Zintegrowana nagrzewnica elektryczna lub opcjonalnie wodna.
- Sterowanie nagrzewnicą elektryczną: 0-10V.
- Sterowanie przepływem powietrza.
- Zmienne strony obsługi.
- Niski poziom hałasu.
- Izolacja akustyczna ścian: 50 mm.
- Szybki i łatwy montaż.
- Całkowicie zintegrowany system sterowania typu plug&play.
- Zintegrowany presostat mierzący poziom zanieczyszczenia filtra.
- Opcjonalny przetwornik CO₂, ciśnienia lub przepływu powietrza.
- Krociec i okap (zamawiany oddzielnie).



SALDA

Dane techniczne

Wersja z nagrzewnicą elektryczną

Powietrze nawiewane

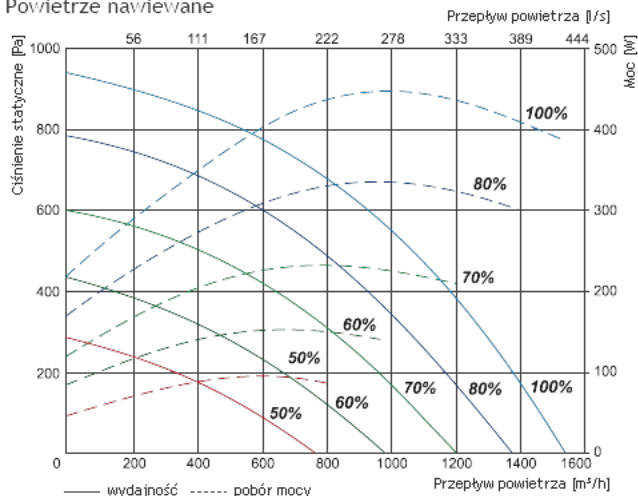

Powietrze wywiewane

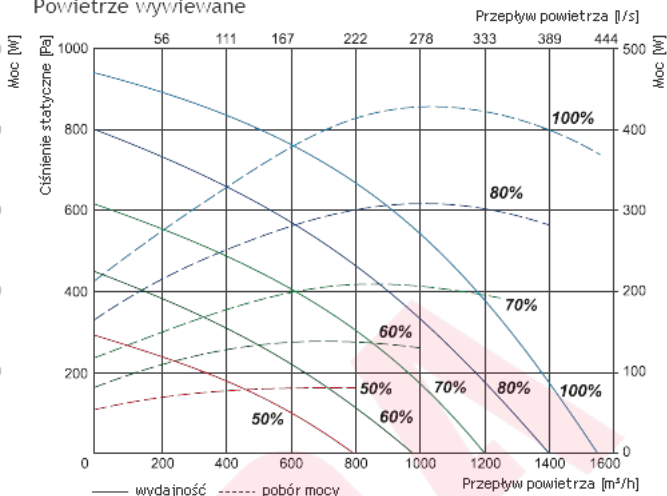

Moc właściwa wentylatora

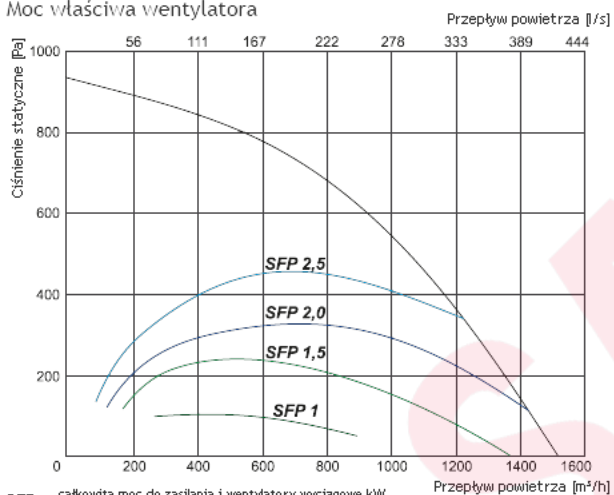

$$SFP = \frac{\text{całkowita moc do zasilania i wentylatory wyciągowe kW} \times 3600}{\text{przepływ powietrza m}^3/\text{h}}$$

Sprawność temperaturowa

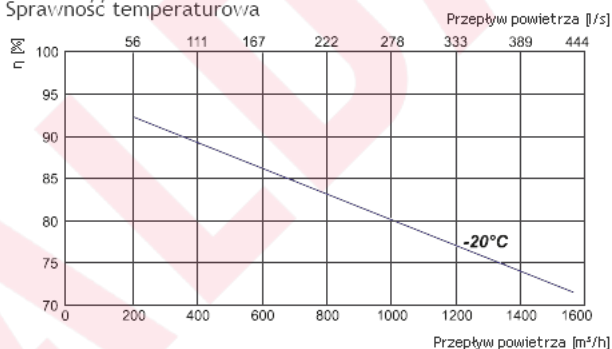

Powietrze wylotowe = 20°C/60% RH - Powietrze zewnętrzne = -20°C/90% RH
Równowaga pomiędzy powietrzem dolotowym / powietrzem wylotowym = 1,0

		RIRS 1200 HE EKO 3.0		
Wydajność/spręż		[m³/h]/[Pa]	1380/200	
Nagrzewnica	- faza, napięcie	[50Hz/V]	~2, 400	
	- moc	[kW]	4,0	
Wentylatory EC	- faza, napięcie	[50Hz/V]	~1, 230	
	- wywiew	- moc/prąd	[kW/A]	0,444/2,90
	- nawiew	- moc/prąd	[kW/A]	0,435/2,80
	- prędkość wentylatora	[min⁻¹]	3400	
	- prędkość wentylatora	[min⁻¹]	3400	
Sprawność cieplna			75%	
Maks. zużycie energii		[kW/A]	4,90/15,87	
Płyta sterująca			PRV V2	
Klasa filtra wywiewnego			M5	
Klasa filtra nawiewnego			F7	
Izolacja cieplna		[mm]	50	
Kolor (RAL)			7040 (szary)	
Waga netto		[kg]	162,0	
Eksplatacja			w pomieszczeniu lub na zewnątrz	
Stopień ochrony obudowy			IP-34	
Zgodność z ERP			2016; 2018	

Wersja z nagrzewnicą wodną

Powietrze nawiewane

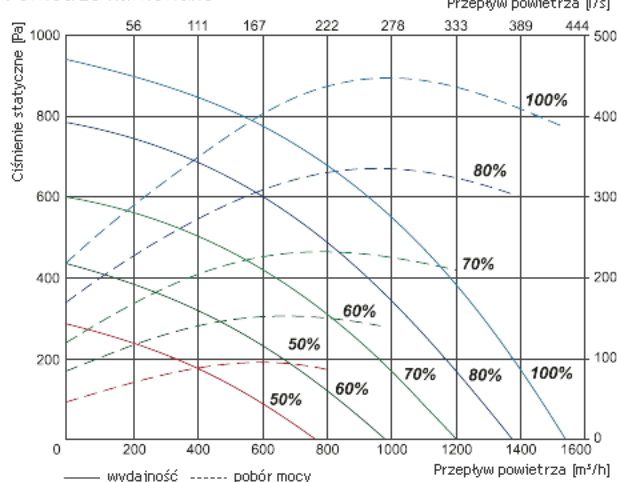

Powietrze wywiewane

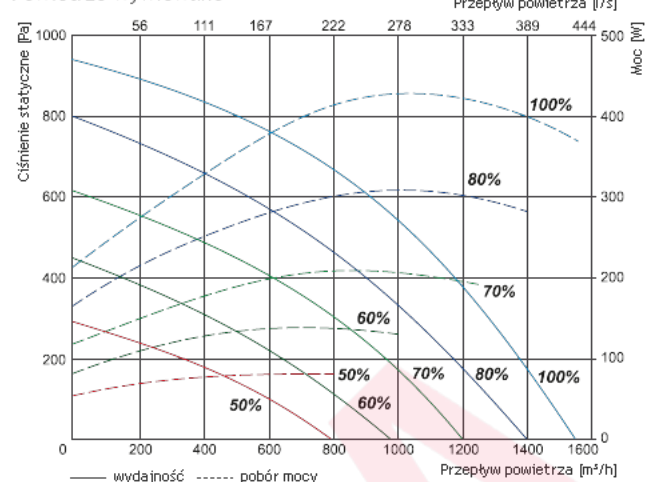

Moc właściwa wentylatora

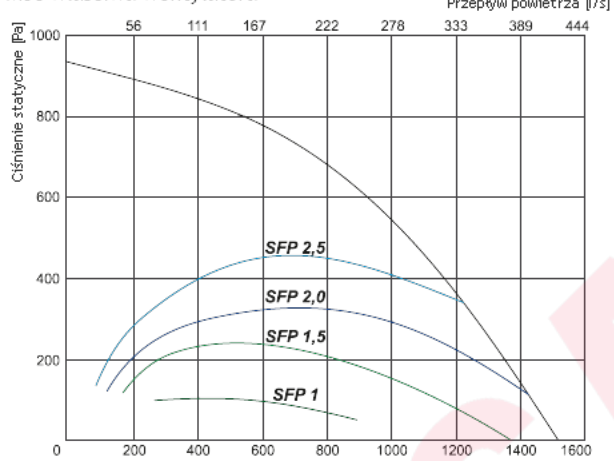

$$SFP = \frac{\text{całkowita moc do zasilania i wentylatory wyciągowe kW}}{\text{przeływ powietrza m}^3/\text{h}} \times 3600$$

Sprawność temperaturowa

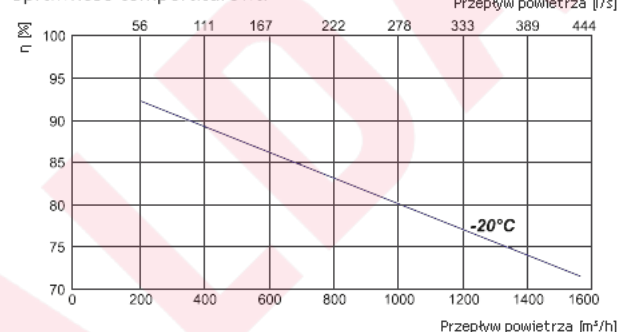

Powietrze wylotowe = 20°C/60% RH - Powietrze zewnętrzne = -20°C/90% RH
Równowaga pomiędzy powietrzem dolotowym / powietrzem wylotowym = 1,0

		RIS 1200 HW EKO 3.0
Wydajność/spręż	[m³/h]/[Pa]	1380/200
Nagrzewnica wodna (opcja)		AVS 315
Wentylatory EC	- faza, napięcie	[50Hz/V] ~1, 230
- wywiew	- moc/prąd	[kW/A] 0,444/2,90
	- prędkość wentylatora	[min⁻¹] 3400
- nawiew	- moc/prąd	[kW/A] 0,435/2,80
	- prędkość wentylatora	[min⁻¹] 3400
Sprawność cieplna*		75%
Maks. zużycie energii	[kW/A]	0,90/5,87
Płyta sterująca		PRV V2
Klasa filtra wywiewnego		M5
Klasa filtra nawiewnego		F7
Izolacja cieplna	[mm]	50
Kolor (RAL)		7040 (szary)
Waga netto	[kg]	160,0
Eksplatacja		w pomieszczeniu lub na zewnątrz
Stopień ochrony obudowy		IP-34
Zgodność z ERP		2016; 2018

Charakterystyka akustyczna

	Całkowite Lwa dB(A)	Lwa, dB(A)						
		125 Hz	250 Hz	500 Hz	1 kHz	2 kHz	4 kHz	8 kHz
Wlot	77	66	73	71	70	66	62	53
Wylot	68	63	64	62	56	46	41	31
Do otoczenia	57	52	53	47	44	41	35	33

Pomiary przy 1437 m³/h, 102 Pa

Wydajność/spręż - wartości mierzone w punkcie pracy.

Sprawność cieplna obliczana zgodnie z normą EN 13141-7.

Dla temperatur niższych niż zalecane należy użyć nagrzewnicy wstępnej, by zapewnić zrównoważoną eksploatację.

Poziomy mocy akustycznej zostały ustalone zgodnie z normą DIN 45635 i/lub ISO 3744.



SALDA

Wymiary

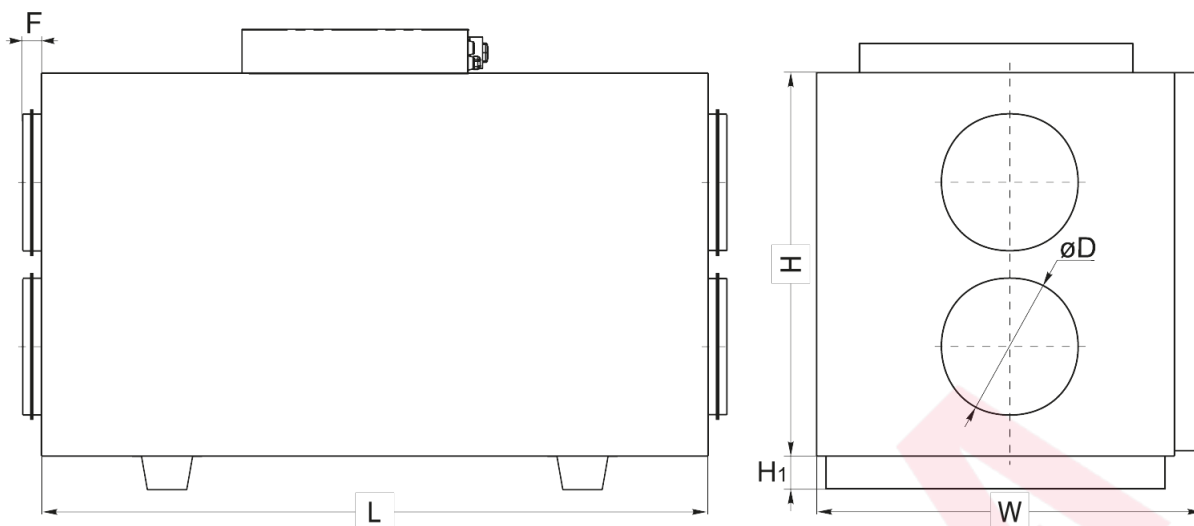

L	W	W1	H	H1	Ø D	F
1350 mm	855 mm	853 mm	900 mm	70 mm	315 mm	40 mm

Schematy funkcyjne

Wersja z nagrzewnicą elektryczną - widok od strony klapy serwisowej

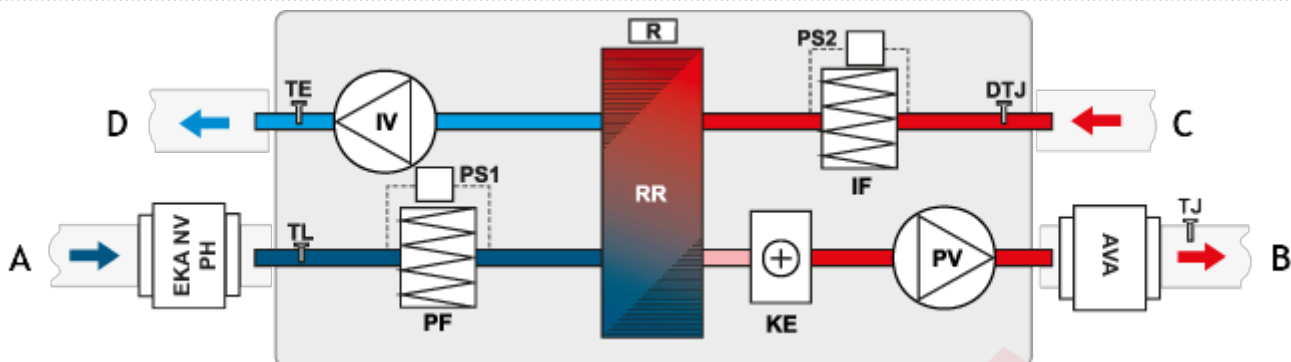

A - powietrze zewnętrzne
B - powietrze nawiewane
C - powietrze wywiewane
D - powietrze odprowadzane na zewnątrz

IV - wentylator wywiewny
PV - wentylator nawiewny
RR - obrotowy wymiennik ciepła
R - silnik obrotowego wymiennika ciepła
KE - nagrzewnica elektryczna
PF - filtr nawiewny
IF - filtr wyciągowy
PS1 - przełącznik różnicowo-ciśnieniowy powietrza zewnętrznego
PS2 - przełącznik różnicowo-ciśnieniowy powietrza wywiewanego
TJ - czujnik temperatury powietrza nawiewanego
TL - czujnik temperatury powietrza zewnętrznego
TE - czujnik temperatury powietrza wywiewanego
DTJ - czujnik wilgotności i temperatury
EKA NV PH - nagrzewnica wstępna (opcja)
AVA - chłodnica wodna (opcja)

Wersja pozioma z nagrzewnicą wodną - widok od strony klapy serwisowej

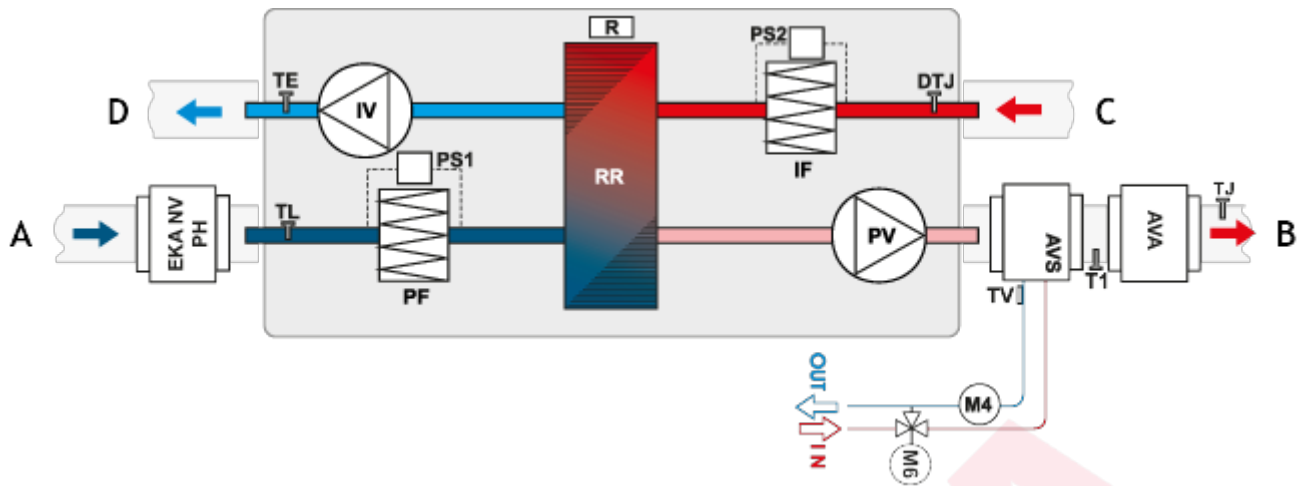

- A** - powietrze zewnętrzne
- B** - powietrze nawiewane
- C** - powietrze wywiewane
- D** - powietrze odprowadzane na zewnątrz

- AVS** - nagrzewnica montowana na kanale (opcja)
- EKA NV PH** - nagrzewnica wstępna (opcja)
- AVA** - chłdnica wodna (opcja)
- IV** - wentylator wywiewny
- PV** - wentylator nawiewny
- RR** - obrotowy wymiennik ciepła
- R** - silnik obrotowego wymiennika ciepła
- PF** - filtr nawiewny
- IF** - filtr wyciągowy
- PS1** - przełącznik różnicowo-ciśnieniowy powietrza zewnętrznego
- PS2** - przełącznik różnicowo-ciśnieniowy powietrza wywiewanego
- TJ** - czujnik temperatury powietrza nawiewanego
- TL** - czujnik temperatury powietrza zewnętrznego
- TE** - czujnik temperatury powietrza wywiewanego
- M6** - dodatkowy zawór mieszający i siłownik (opcja)
- M4** - pompa obiegowa (opcja)
- T1** - termostat przeciwzamrożeniowy
- TV** - czujnik przeciwzamrożeniowy
- DTJ** - czujnik wilgotności i temperatury