



Centrale rekuperacyjne z wymiennikiem krzyżowym przeciwwądowym SALDA RIS EKO

RIS 2200 EKO

WERSJA PIONOWA (V)

Opis

Centrale wentylacyjne RIS EKO wyposażone są w wysokowydajny przeciwprądowy wymiennik ciepła. Jednostki służą do wentylacji domów oraz innych ogrzewanych pomieszczeń.

Ten model produktu może być sterowany za pomocą modułu MB-Gateway oraz sterowników Stouch i Flex.

- Ciche i wydajne wentylatory EC.
- Sprawność wymiennika ciepła: do 90%.
- Zintegrowana nagrzewnica elektryczna lub opcjonalnie wodna.
- Sterowanie przepływem powietrza.
- Sterowanie temperaturą powietrza doprowadzanego.
- BY-PASS z siłownikiem.
- Ochrona przeciwzamrazaniowa wymiennika ciepła.
- Niski poziom hałasu.
- Izolacja akustyczna ścian: 50 mm.
- Szybki i łatwy montaż.
- Całkowicie zintegrowany system sterowania typu plug&play.
- Zintegrowany presostat mierzący poziom zanieczyszczenia filtra.
- Sterowanie nagrzewnicą elektryczną: 0-10V.
- Opcjonalny przetwornik CO₂, ciśnienia lub wilgotności.



Dane techniczne

Wersja z nagrzewnicą elektryczną

Powietrze nawiewane

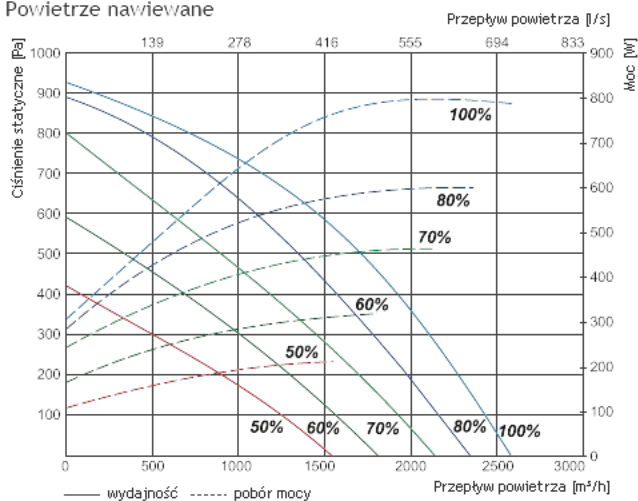

Powietrze wywiewane

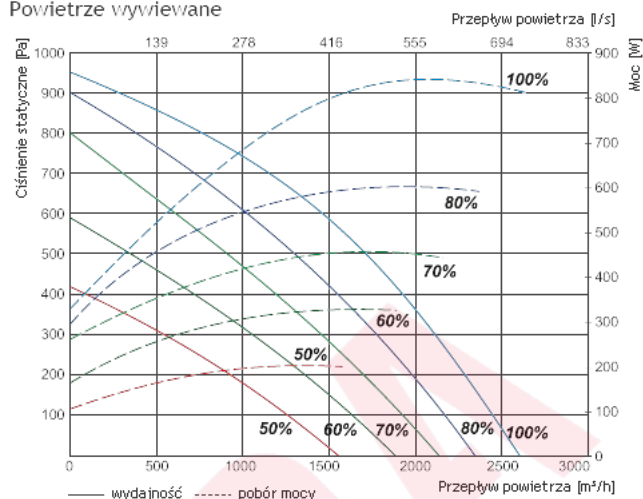

Moc właściwa wentylatora

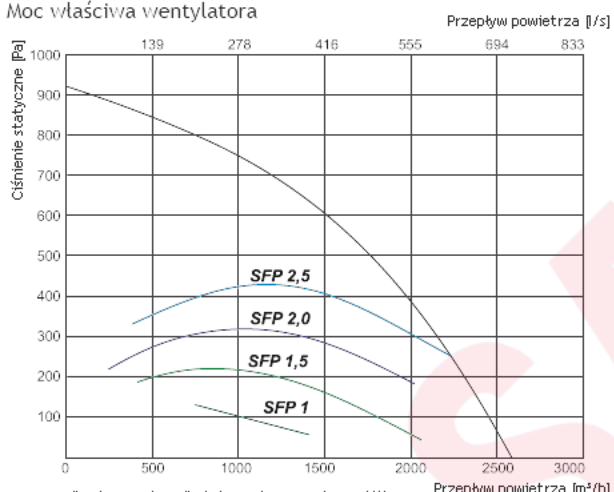

$$SFP = \frac{\text{całkowita moc do zasilania i wentylatory wyciągowe kW} \times 3600}{\text{przepływ powietrza m}^3/\text{h}}$$

Sprawność temperaturowa

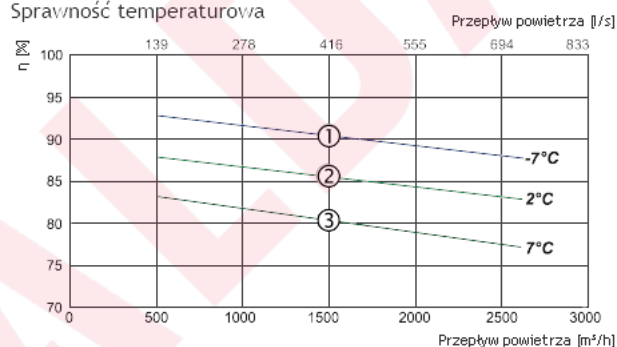

- ① Powietrze wylotowe = 20°C/60% RH - Powietrze zewnętrzne = -7°C/90% RH
Równowaga pomiędzy powietrzem dolotowym / powietrzem wylotowym = 1,0
- ② Powietrze wylotowe = 20°C/60% RH - Powietrze zewnętrzne = 2°C/90% RH
Równowaga pomiędzy powietrzem dolotowym / powietrzem wylotowym = 1,0
- ③ Powietrze wylotowe = 20°C/60% RH - Powietrze zewnętrzne = 7°C/90% RH
Równowaga pomiędzy powietrzem dolotowym / powietrzem wylotowym = 1,0

			RIS 2200 VE EKO 3.0	
Wydajność/spręż		[m³/h]/[Pa]	2300/200	
Nagrzewnica elektryczna	- faza, napięcie	[50Hz/V]	~1, 230	
	- moc	[kW]	3,0	
Wentylatory EC	- faza, napięcie	[50Hz/V]	~1, 230	
	- wywiew	- moc/prąd	[kW/A]	0,715/3,20
		- prędkość wentylatora	[min ⁻¹]	2800
	- nawiew	- moc/prąd	[kW/A]	0,715/3,10
		- prędkość wentylatora	[min ⁻¹]	2800
Sprawność cieplna			90%	
Maks. zużycie energii		[kW/A]	4,43/19,32	
Płyta sterująca			PRV V2	
Klasa filtra wywiewnego			M5	
Klasa filtra nawiewnego			F7	
Izolacja cieplna		[mm]	50	
Kolor (RAL)			7040 (szary)	
Waga netto		[kg]	290,0	
Eksplatacja			w pomieszczeniu	
Zakres temperatury pracy		[°C]	-3,5 ... +40	
Stopień ochrony obudowy			IP-34	
Zgodność z ERP			2016; 2018	

Wersja z nagrzewnicą wodną

Powietrze nawiewane

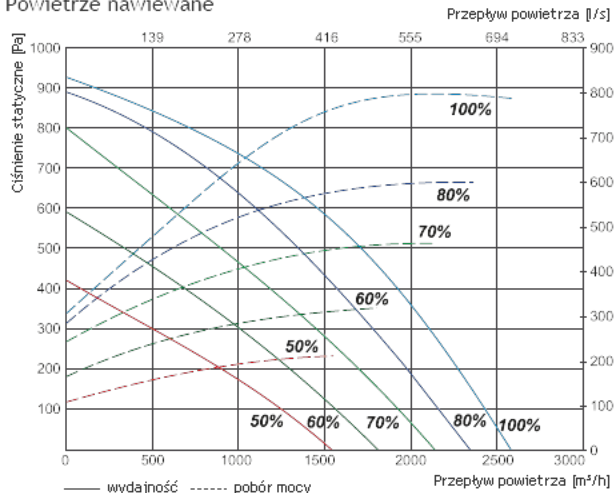

Powietrze wywiewane

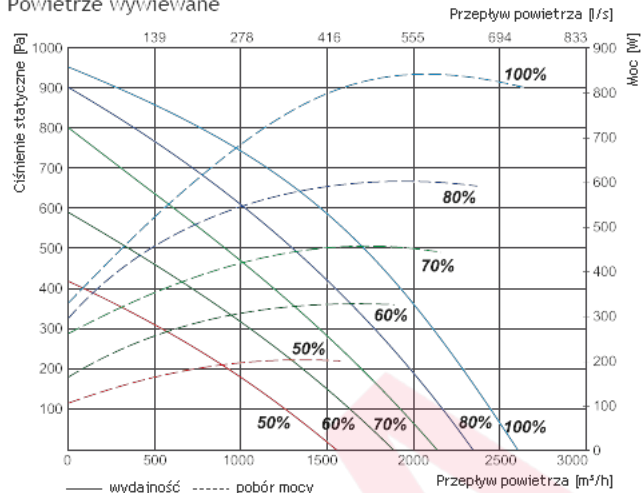

Moc właściwa wentylatora

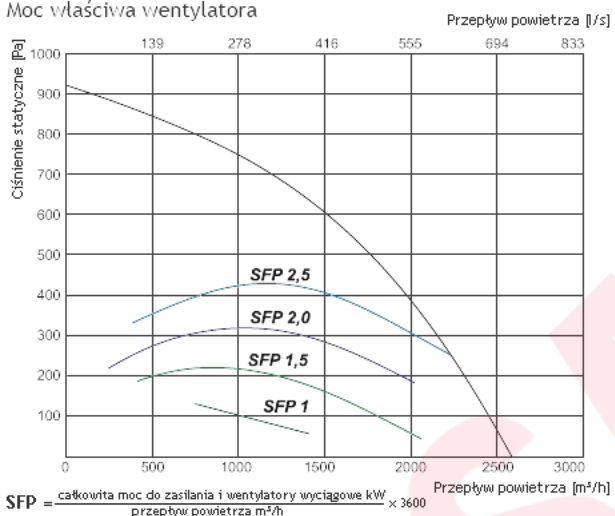

$$SFP = \frac{\text{całkowita moc do zasilania i wentylatory wyciągowe kW}}{\text{przepływ powietrza m}^3/\text{h}} \times 3600$$

Sprawność temperaturowa

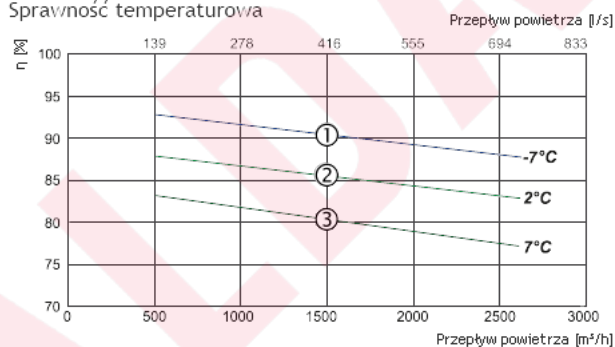

- ① Powietrze wylotowe = 20°C/60% RH - Powietrze zewnętrzne = -7°C/90% RH
Równowaga pomiędzy powietrzem dolotowym / powietrzem wylotowym = 1,0
- ② Powietrze wylotowe = 20°C/60% RH - Powietrze zewnętrzne = 2°C/90% RH
Równowaga pomiędzy powietrzem dolotowym / powietrzem wylotowym = 1,0
- ③ Powietrze wylotowe = 20°C/60% RH - Powietrze zewnętrzne = 7°C/90% RH
Równowaga pomiędzy powietrzem dolotowym / powietrzem wylotowym = 1,0

		RIS 2200 VW EKO 3.0
Wydajność/spręż	[m³/h]/[Pa]	2300/200
Nagrzewnica wodna (opcja)		AVS/AVA 400
Wentylatory EC	- faza, napięcie	[50Hz/V] ~1, 230
- wywiew	- moc/prąd	[kW/A] 0,715/3,20
	- prędkość wentylatora	[min ⁻¹] 2800
- nawiew	- moc/prąd	[kW/A] 0,715/3,10
	- prędkość wentylatora	[min ⁻¹] 2800
Sprawność cieplna*		90%
Maks. zużycie energii	[kW/A]	1,43/6,31
Płyta sterująca		PRV V2
Klasa filtra wywiewnego		M5
Klasa filtra nawiewnego		F7
Izolacja cieplna	[mm]	50
Kolor (RAL)		7040 (szary)
Waga netto	[kg]	290,0
Eksploatacja		w pomieszczeniu
Zakres temperatury pracy	[°C]	-3,5 ... +40
Stopień ochrony obudowy		IP-34
Zgodność z ERP		2016; 2018

Charakterystyka akustyczna

	Całkowite Lwa dB(A)	Lwa, dB(A)							
		63 Hz	125 Hz	250 Hz	500 Hz	1 kHz	2 kHz	4 kHz	8 kHz
Wlot	80	63	65	69	71	74	74	71	65
Wylot	72	60	61	63	66	65	64	62	58
Do otoczenia	63	44	51	58	57	55	54	51	46

Pomiary przy 2150 m³/h, 250 Pa

Wydajność/spręż - wartości mierzone w punkcie pracy.

Sprawność cieplna obliczana zgodnie z normą EN 13141-7.

Dla temperatur niższych niż zalecane należy użyć nagrzewnicy wstępnej, by zapewnić zrównoważoną eksploatację.

Poziomy mocy akustycznej zostały ustalone zgodnie z normą DIN 45635 i/lub ISO 3744.



SALDA

Wymiary

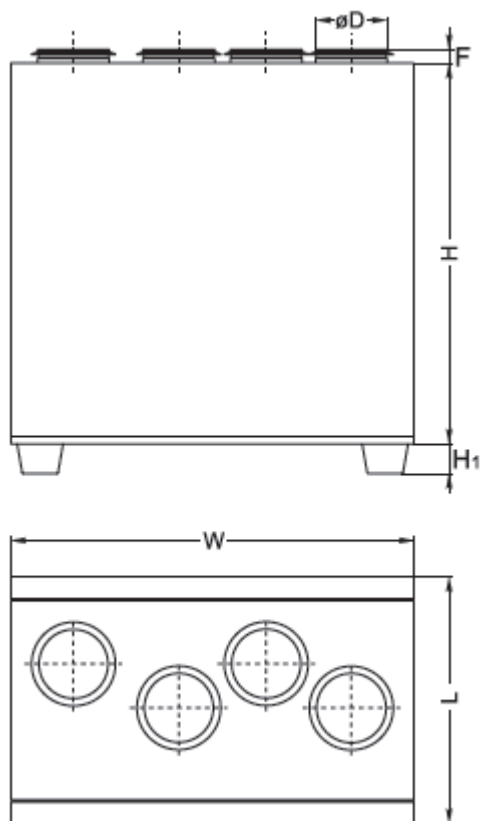

L	W	H	$\varnothing D$	H1	F
800 mm	2000 mm	1600 mm	400 mm	140 mm	70 mm

Schematy funkcyjne

Wersja z nagrzewnicą elektryczną

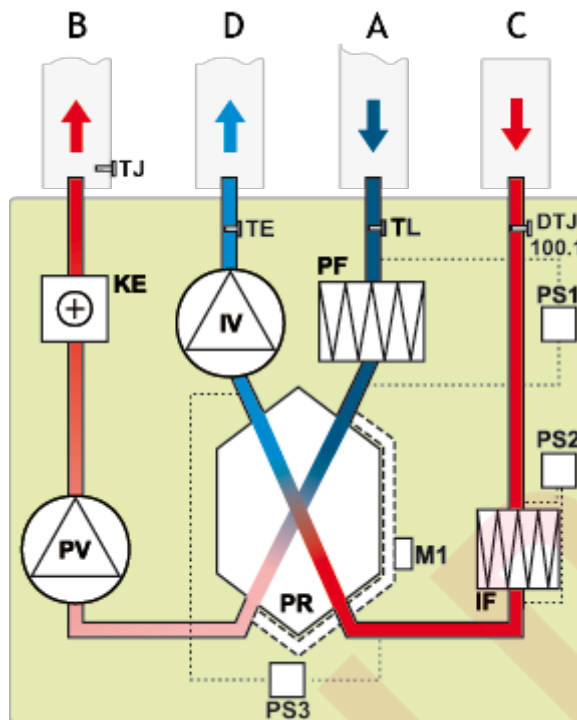

- A - powietrze zewnętrzne
- B - powietrze nawiewane
- C - powietrze wywiewane
- D - powietrze odprowadzane na zewnątrz

- IV - wentylator wywiewny
- PV - wentylator nawiewny
- PR - krzyżowy przeciwprądowy wymiennik ciepła
- KE - nagrzewnica elektryczna
- PF - filtr nawiewny
- IF - filtr wyciągowy
- M1 - siłownik przepustnicy by-pass
- TL - czujnik temperatury powietrza zewnętrznego
- TJ - czujnik temperatury powietrza nawiewanego
- TE - czujnik temperatury powietrza wywiewanego
- DTJ 100.1 - czujnik wilgotności i temperatury
- PS1 - przełącznik różnicowo-ciśnieniowy nawiewny
- PS2 - przełącznik różnicowo-ciśnieniowy wywiewny
- PS3 - zabezpieczenie FROST wymiennika

Wersja z nagrzewnicą wodną

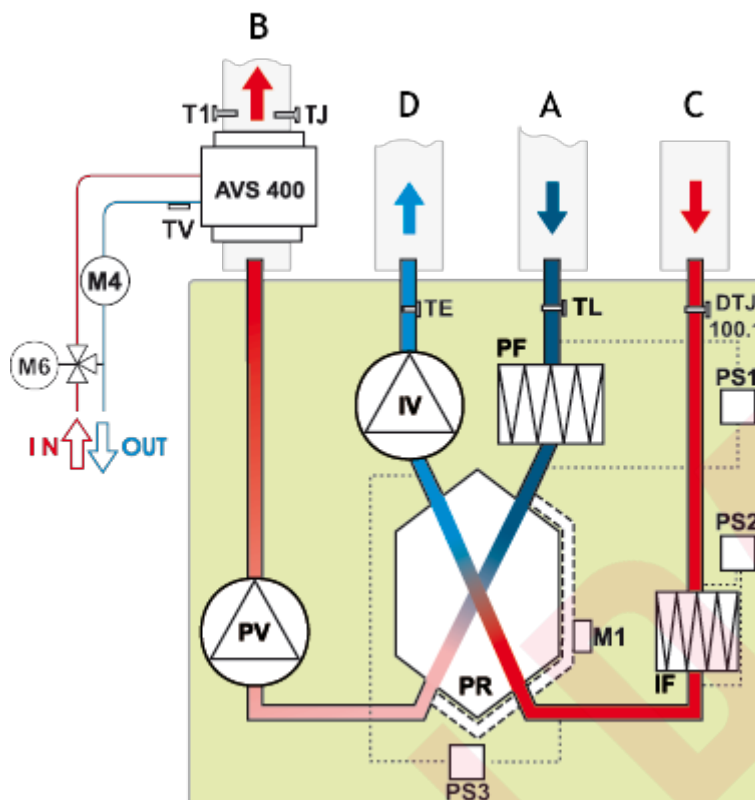

- A - powietrze zewnętrzne
- B - powietrze nawiewane
- C - powietrze wywiewane
- D - powietrze odprowadzane na zewnątrz

- AVS - nagrzewnica montowana na kanale (opcja)
- IV - wentylator wywiewny
- PV - wentylator nawiewny
- PR - krzyżowy przeciwprądowy wymiennik ciepła
- PF - filtr nawiewny
- IF - filtr wyciągowy
- TJ - czujnik temperatury powietrza nawiewanego
- TE - czujnik temperatury powietrza wywiewanego
- TL - czujnik temperatury powietrza zewnętrznego
- TV - czujnik przeciwwamrożeniowy
- T1 - termostat przeciwwamrożeniowy
- M1 - siłownik przepustnicy by-pass
- M4 - pompa obiegowa (opcja)
- M6 - dodatkowy zawór mieszający i siłownik (opcja)
- DTJ 100.1 - czujnik wilgotności i temperatury
- PS1 - przełącznik różnicowo-ciśnieniowy nawiewny
- PS2 - przełącznik różnicowo-ciśnieniowy wywiewny
- PS3 - zabezpieczenie FROST wymiennika